

Бестселлеры. Двухсегментный алмазный шлифовальный диск с двумя круглыми сегментами. Полировальные диски для сухого использования для шлифовального станка STI.

Описание:

Diamond Round Head

Trapezoid

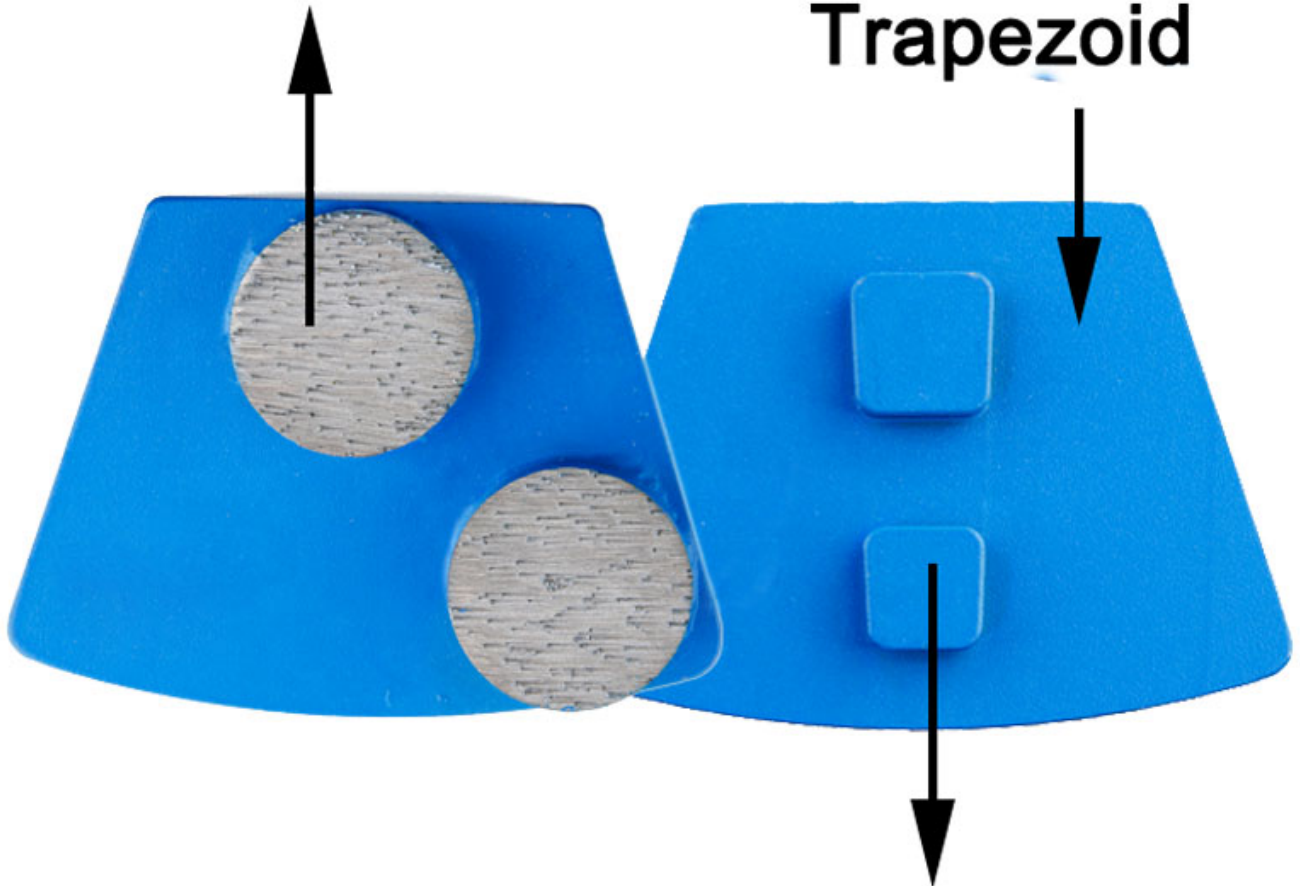

Connection Plate Connector

Алмазный шлифовальный диск с двумя круглыми сегментами

Алмазный шлифовальный диск с двумя круглыми сегментами Быстрая замена навесного оборудования, агрессивность и высокая эффективность, а также длительный срок службы.

Алмазный шлифовальный диск с двумя круглыми сегментами Используется для основной обработки всех видов бетонных полов, террас, выравнивания каменных полов, грубого шлифования, тонкого шлифования перед более тонкими этапами полировки.

Характеристики:

Ниже приведены нормальные характеристики.:

Размер сегмента	Girt	Тип сегмента	Тип	заявка
10мм, 12мм	6 # -400 #	Круглые сегменты	Металл Абразивная обувь	ИПППол шлифовальный

Вышеуказанные характеристики приведены для справки, другие спецификации могут быть заказаны покупателями.

Преимущества □

1. Быстрая доставка.
2. Упаковка прочная и изысканная.
3. Острый и прочный алмаз на металлической связке.
4. Высокоэффективный шлифовальный бетонный пол.
5. Конкурентоспособная цена и превосходное качество.
6. Отличное предпродажное и послепродажное обслуживание.

Тво Круглый сегментный алмазный шлифовальный диск Для шлифовального станка STI используйте трапециевидный пол с двумя круглыми сегментами, алмазный шлифовальный блок для сухой полировки.

Зернистость: 6 #, 16/18 #, 20/25 #, 30/40 #, 50/60 #, 70/80 #, 80/100 #, 120/150 #, 200/220 #, 325/400 #

Цвет:

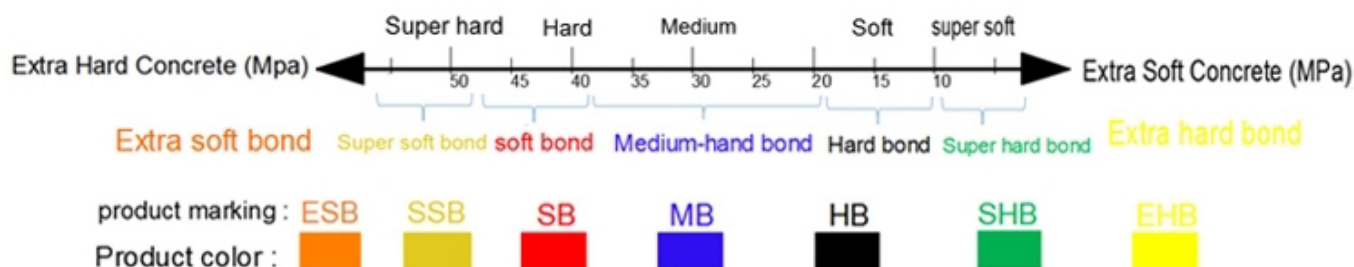

Заявка:

Алмазный шлифовальный диск с двумя круглыми сегментами использовать для бетонного пола из камня терраццо.



Машина:

Алмазный шлифовальный диск с двумя круглыми сегментами подходит для шлифовальных машин STI.

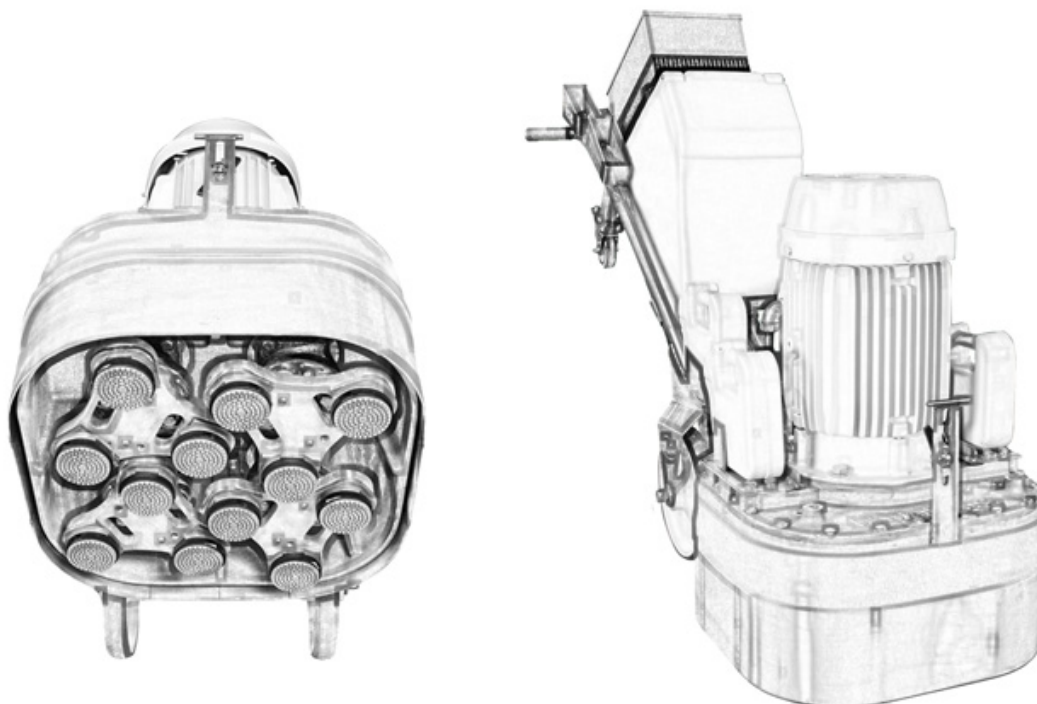

Упаковка □ Доставка:

PS:

1. упаковка инструментов в картонные коробки
2. по воздуху / морю для пакетных товаров, получение в аэропорту / порту
3. Менее 45 кг, обычно доставка экспресс-почтой (от двери до двери)
4. Когда инструменты находятся в большом количестве, они упаковываются в деревянные ящики.



- For sample or small orders, products could be sent by express, TNT, DHL, UPS, FedEx, EMS etc.
- For large orders, shipping by sea or air is recommended. By our long-term cooperate agent or your appointed forward.
- By sea, port of loading: Shanghai, Ningbo, Xiamen, Qingdao etc.



Логистика:

Образец заказа отправляется DHL, UPS, FedEx, TNT, EMS и т. Д.

Для массовых заказов доставка может быть необязательной на условиях Exwork, FOB, CNF, CIF по воздуху или по морю в зависимости от экспедитора покупателя или нашего.

Наш сервис:

У нас строгая система контроля качества ☐



1. низкий MOQ: он может удовлетворить ваши потребности в пробном заказе.

2. Принято OEM: Мы можем производить в соответствии с вашим образцом или чертежами.

3. Хорошее обслуживание: мы относимся к нашим клиентам как к Богу с высоким профессионализмом и страстью.

4. хорошее качество: у нас есть строгая система контроля качества. Хорошая репутация на рынке.

5. Быстрая доставка: у нас есть большие скидки от экспедитора.

ЧАСТО ЗАДАВАЕМЫЕ ВОПРОСЫ:

1. Откуда нам знать качество, если мы хотим заказать вашу продукцию?

Пожалуйста, просто протестируйте их с очень небольшим заказом, тогда вы узнаете качество. В настоящее время так многие люди в мире используют китайские продукты из-за высокого качества и конкурентные цены. Мы являемся профессиональным производителем алмазных инструментов для большего более 8 лет. В любом случае, подтверждая качество нашей продукции, небольшой пробный заказ на тестирование будет быть необходимым.

2. Вы можете предложить бесплатные образцы?

Мы не предлагаем бесплатные образцы, исходя из нашего многолетнего опыта, мы думаем, что люди получают образцы, заплатив, они будут дорожить и ценить больше того, что они получают. Но мы готовы предоставить нашим потенциальным клиентам специальную скидку, которую они используют для тестирования. Очень важно дать нам обратную связь, мы это ценим.

3. Принимает ли ваша компания заказ?

Конечно, мы принимаем это. Включая различный цвет, зернистость и т. Д. Мы также можем отметить ваш собственный логотип. и бренд на колодке. Если вы хотите, чтобы мы производили для вас любую новую продукцию, просто отправьте нам свой рисунок или образец, мы изготовим такой же. Мы не будем продавать такую продукцию другим клиентам только если мы получим ваше разрешение.

Пожалуйста, обратите внимание:

1. Пожалуйста, предоставьте материал перед покупкой.
2. Перед покупкой укажите модель машины.
3. Другие характеристики могут быть изменены в соответствии с требованиями.

Связаться с нами:

Fujian Nanan **boreway** Machinery Co.,Ltd.



No.605 Huahui Center, Shuitou Town 362342 Quanzhou, Fujian, China



ТЕЛ: (+86) 595-86990206 /  **Факс:** (+86) 595-86990220



Мобильный / WhatsApp / Wechat: (+ 86) 18650679939



Эл. адрес: boreway@boreway.com



Лион Чанг