

Популярный диск колеса Turbo оправы фарфора сухой отрезанный для каменной кладки бетона каменной плитки

Преимущество:

1. **Популярный фарфоровый диск Turbo Rim Dry Cut** отличная адаптивность.
2. Метод резки: Мокрая резка, Сухая резка.
3. Быстрая резка и длительный срок службы и стабильная производительность.
4. Рабочая безопасная, тихая и точная. Сокращение резки и рабочего времени.
5. Сзначительно снизить трение при резке, улучшить плоскостность плиты, сэкономить энергию.

Фабрика = Контроль качества = Конкурентоспособная цена = Собственная технология = OEM

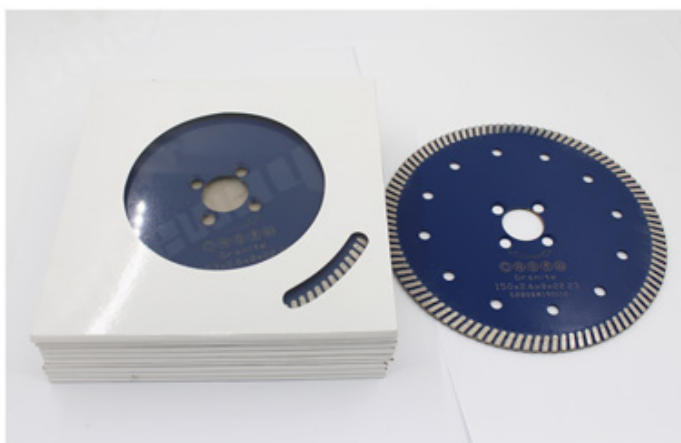
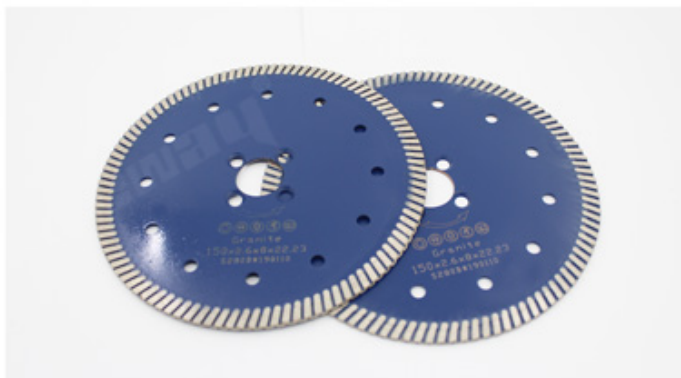
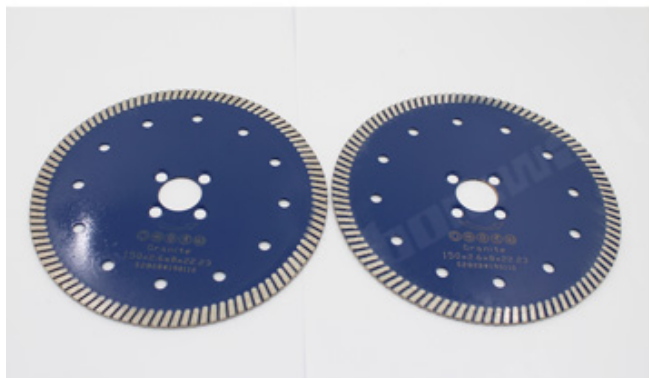

Описание:

Популярный фарфоровый диск Turbo Rim Dry Cut является особенно стабильным и зрелым алмазным пильным полотном, особенно подходящим для резки керамики, фарфора, керамической плитки, гранита, керамики, твердых плиток и других камней.



22.23MM



Narrow Teeth
Turbo Saw Blade

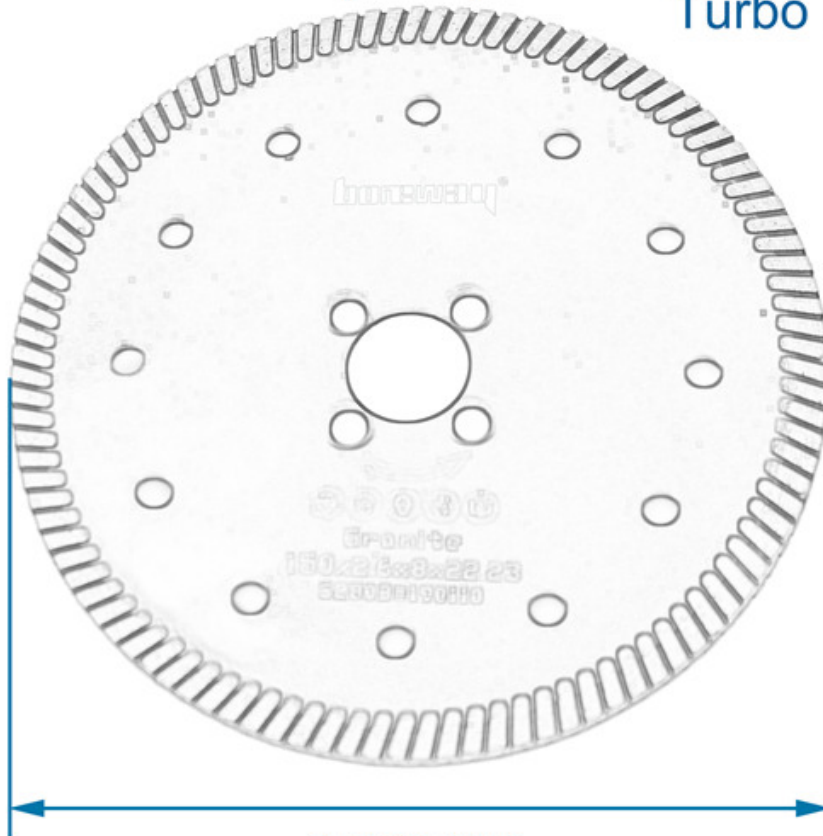

150MM

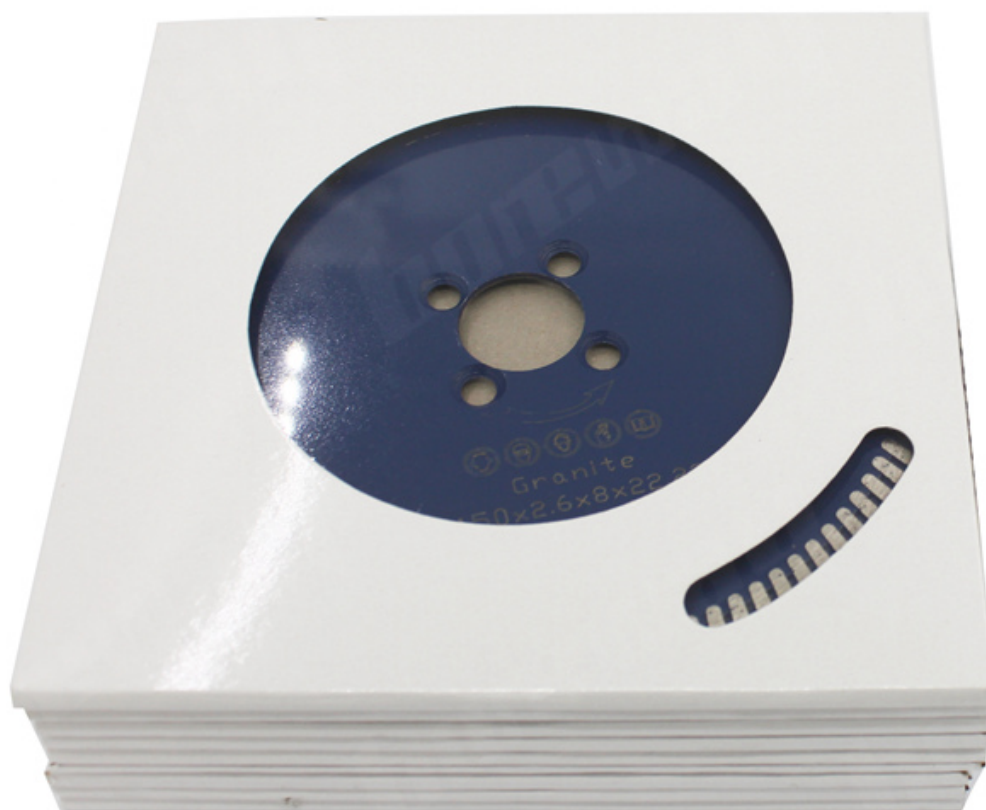

Характерная черта:

Популярный фарфоровый диск Turbo Rim Dry Cut

1. Долгий срок службы и превосходная производительность
2. Отличная производительность на твердых строительных материалах, железобетоне, кирпичном камне, гладкая резка на различных плитках, каменной кладке и камне.

Our factory use original high grade diamond



pk

Other factory mix second diamond selected from waste segment



Our blade cutting effect



pk

Other supplier blade cutting effect

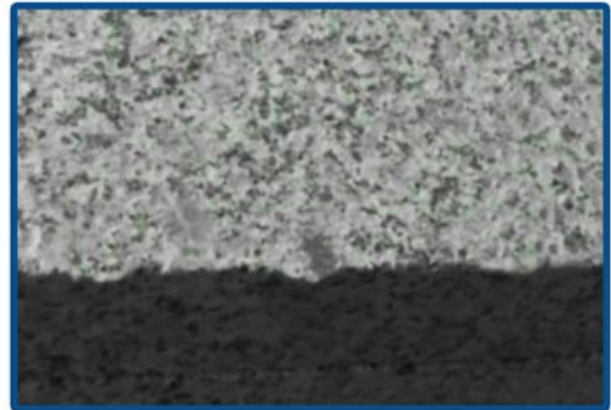

Спецификация:

Ниже приведены нормальные характеристики **Популярные фарфоровые диски Turbo Rim Dry Cut:**

Диаметр Дюйм / мм	расточка		толщина (мм)	Количество сегментов штук	сегмент		4	105	35	6/8	8/10/12
	Размер (мм)	Высота (мм)									
4.3	110	32.3	6/8/9	8/10/12							
4.5	115	38.5	8	8/10/12							
5	125	+37.5	9	8/10/12							
6	150	33.5	12	8/10/12							
7	180	35	14	8/10/12							
8	200	39.2	14	8/10/12							
9	230	34.4	18	8/10/12							

Вышеприведенные спецификации приведены только для справки, другие спецификации могут быть доступны по требованию заказчика.



Внимание при использовании:

1. Перед установкой пильного полотна следует удалить загрязнения, прилипшие между пильным полотном и фланцем.
при установке пильного полотна отмеченное направление должно соответствовать вращающемуся направлению электроинструмента, а фланец должен быть закреплен гаечным ключом, прикрепленным к электроинструменту.
2. Не используйте пилы, которые были деформированы из-за давления разбившегося.
3. При работе оператор должен носить защитный шлем, защитную обувь и защитные очки, защитную перчатку, а также, при необходимости, оператор должен использовать беруши, маску и т. Д.
4. Электроинструменты должны иметь защитную крышку.

Приложения:

Горячее спекание, сухое или влажное использование!

Популярный фарфоровый диск Turbo Rim Dry Cut подходит для видов гранита, камня, известняка, песчаника, базальта, натурального камня, лавового камня и т. д.

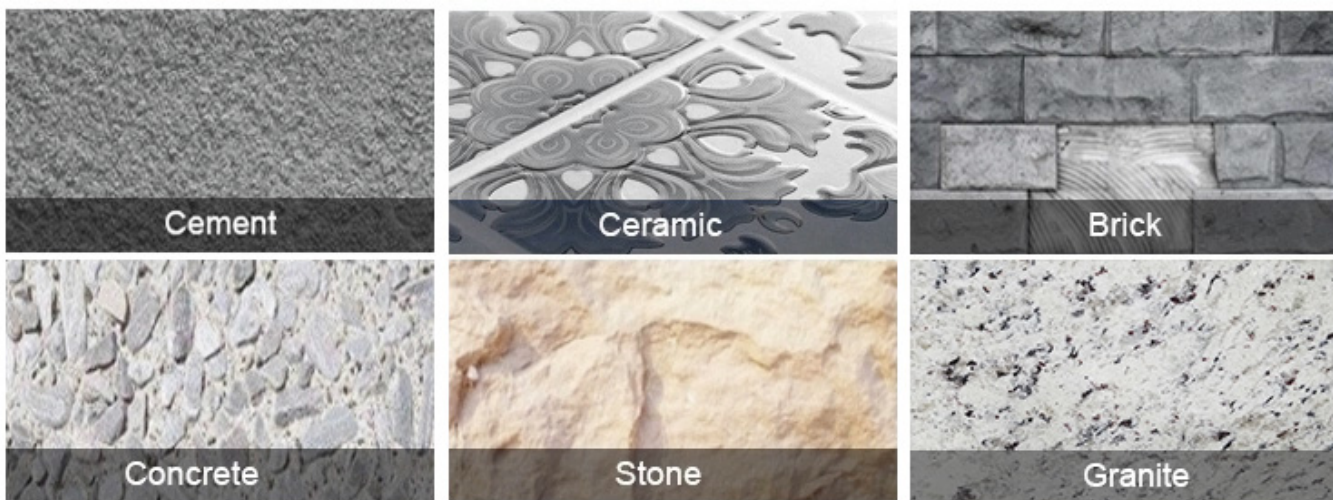

Применение машины:

Популярный фарфоровый диск Turbo Rim Dry Cut использование за угловая шлифовальная машина, циркулярная пила, каменная пила, настольная пила



Electric circular saw



Angle Grinder



Road cutting machine



Multi-function cutting machine

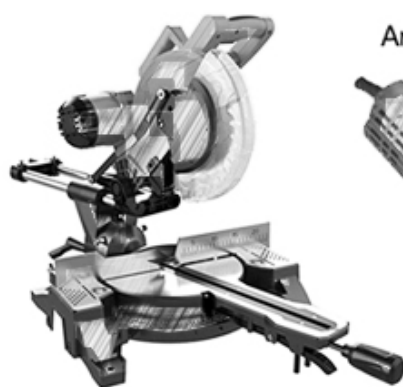

Сопутствующие товары:



Boreway Machinery Co.,Ltd
www.diamondtools.top
www.boreway.net

[Плоская форма гладкой резки алмазных сегментов](#)



Boreway Machinery Co.,Ltd
www.diamondtools.top
www.boreway.net

[Пильный диск для сухой алмазной резки](#)

О нас:



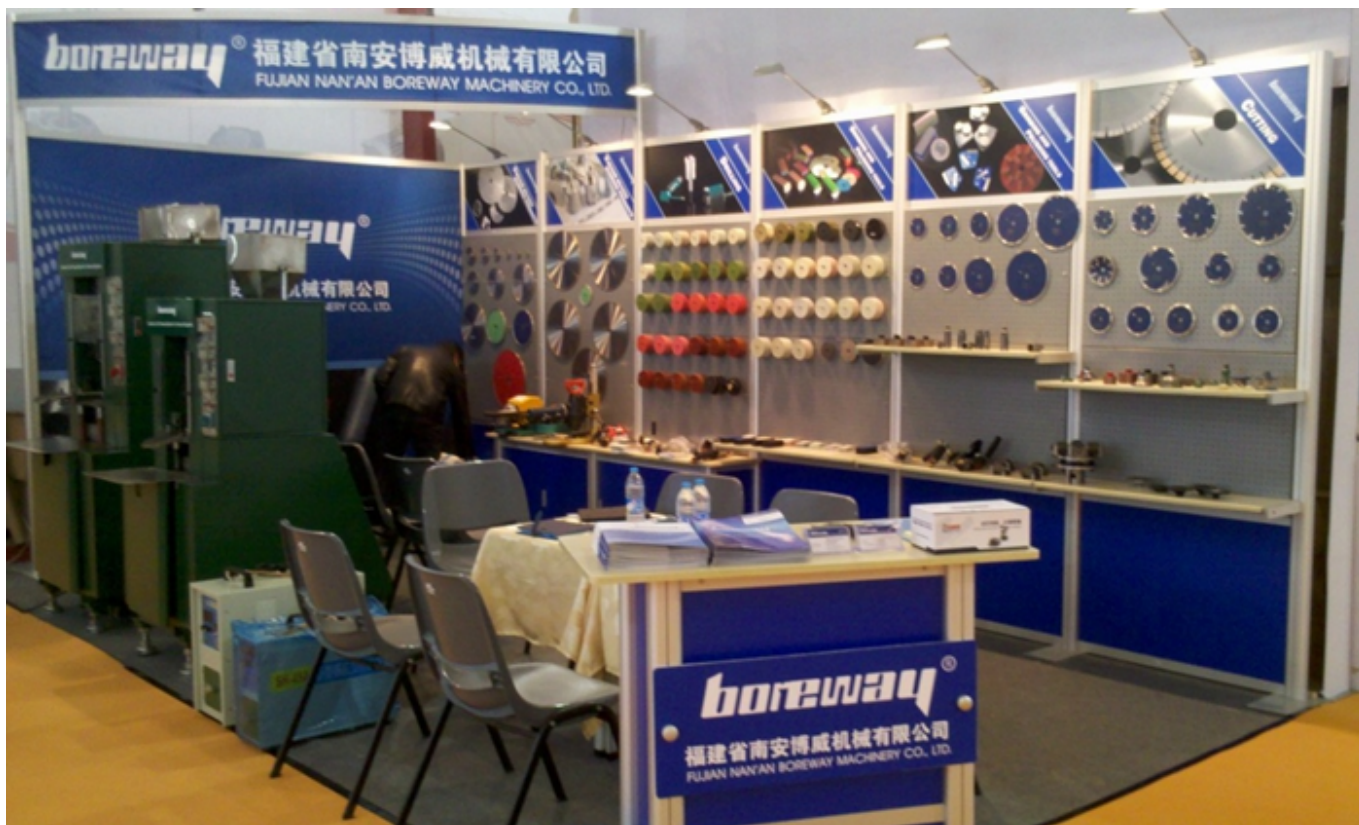

Упаковка & Доставка:

PS:

1. Инструменты упаковки в картонные коробки
2. По воздуху / морю для партии товаров, аэропорт / порт получения
3. Меньше, чем 45 кг, как правило, доставка экспресс (от двери до двери)
4. Когда инструменты в больших количествах, они упаковывают в деревянные ящики



Наш сервис:

1. Низкое количество заказа: он может удовлетворить тестовый заказ вам нужно.
2. Быстрая доставка: мы получаем большие скидки от экспедиторов.
3. OEM приемлемо: мы можем изготовить по вашим образцам или чертежам.
4. Хорошее качество: у нас есть строгая система контроля качества. Имеет хорошую репутацию на рынке.
5. Хороший сервис: мы считаем наших клиентов Богом с высоким уровнем профессионализма и энтузиазма.

ЧАСТО ЗАДАВАЕМЫЕ ВОПРОСЫ:

1. Если мы хотим заказать ваш продукт, как мы узнаем ваше качество?

Вы можете проверить с небольшим заказом, и тогда вы будете знать качество. В настоящее время многие люди в мире используют китайские продукты из-за их высокого качества и высокой стоимости. Мы являемся профессиональным производителем алмазного инструмента с более чем 8-летним опытом производства.

2. Можете ли вы предоставить образцы бесплатно?

Мы не предоставляем бесплатные образцы. Основываясь на многолетнем опыте, мы считаем, что клиенты будут хотеть их из-за их надежного качества. Приобретая образцы, мы будем дорожить и ценить их и заставлять их получать больше. Мы готовы

предложить нашим потенциальным клиентам специальную скидку на образцы. Очень важно, чтобы вы дали нам обратную связь, и мы это оценим.

3. Ваша компания принимает настройки?

Конечно, мы принимаем настройки. Включая различные цвета, режущие предметы и т. Д. Мы также можем пометить свой собственный лейбл и бренд компании. Если вы хотите, чтобы мы делали для вас какие-либо новые продукты, просто отправьте их нам. Будь то чертежи или образцы, у нас есть возможность производить одинаковые продукты. Мы не будем продавать эти продукты другим, только клиенты могут получить разрешение.

Пожалуйста, обратите внимание:

Для пайки используйте высокочастотный аппарат Silver Welded вместо Fire, время сварки составляет всего несколько секунд, в противном случае алмаз внутри сегментов, вероятно, будет поврежден высокой температурой, тогда производительность резки будет снижена!

Связаться с нами:

Fujian Nanan *boreway* Machinery Co.,Ltd.

 № 605 Huahui Center, Shuitou Town 362342 Quanzhou, Fujian, China

 **TEL:** (+86) 595-86990206 /  **Факс:** (+86) 595-86990220

 **Мобильный / WhatsApp / Wechat:** (+ 86) 18650679939

 **Электронное письмо:** boreway@boreway.com

 **Лион Чанг**