

Фабрика прямой горячий пресс турбо обод 7 "вогнутые пилы 180 мм выпуклый алмаз
песчаник мрамор отрезные диски для производителя

Характерная черта:

Горячие прессы с турбонаддувом вогнутые пилы

- 1.Принимаем небольшие заказы
- 2.Долгий срок службы и стабильная работа
3. производим все виды спецификаций
4. Любой пакет в соответствии с клиентами
5. Хороший результат резки и высокая эффективность



1. The cutting is smooth and smooth, the cutting seam is small, and the forming is accurate.

2. Corrugated tooth shape, fast chip removal, conducive to cutting, high cutting efficiency

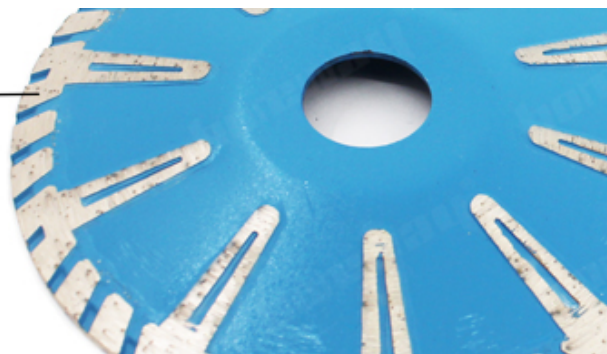

3. With T-shaped reinforced protection teeth, the service life of the saw blade is longer.

Преимущество:

Горячие прессы с турбонаддувом вогнутые пилы

1. Влажная резка или влажная резка помогают охладить и выводить пыль, поэтому более быстро и стабильно

2. Спеченные лезвия горячего прессования обеспечивают длительный срок службы, что позволяет резать различные материалы.
 3. Быстрая резка andow отходов. Твердый материал, гранит, мрамор, бетон, кирпич и т. Д.
 4. Профессиональное качество, очень быстрая резка. Лезвие предназначено для резки гранитного бетона.
- Фабрика = Контроль качества = Конкуреноспособная цена = Собственная технология = OEM

Our factory use original high grade diamond



Other factory mix second diamond selected from waste segment



pk

Our blade cutting effect



Other supplier blade cutting effect

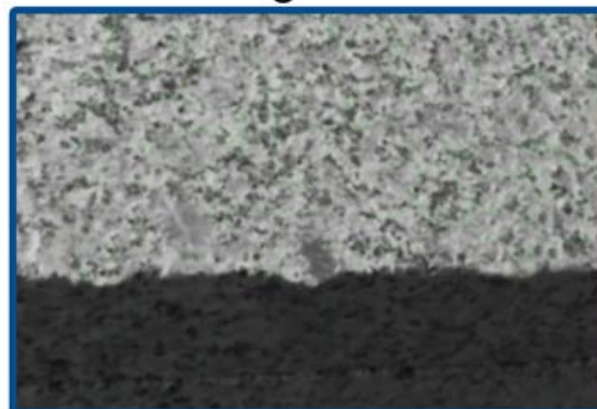

pk

Описание:

Горячие прессы с турбонаддувом вогнутые пилы с обеих сторон улучшенная резка, незначительное шлифование и предотвращение связывания для затвердевшей резки в граните и мраморе.

В
Ы
С
О
Т
а
8
М
М
М
е
Н
Т
а
:

О
2
2
2
3
т
т
:

Р
Д
В
М
В
О
В

С
И
Н
Т
е
р
)
Л
М
О
У
Д
-
К
О
У
Д
е
.
я
П
р
е
с
с
а
)

Х
О
Р
О
Ш
И
Й
Р
Е
З
У
Л
Ь
Ж
А
Р
Р
В
Э
З
В
Р
И
В
И
В
Е
Р
Я
В
Э
Ф
Ф
Е
К
Т
И
В
Н
О
С
Т
Ь

К
а
м
е
н
ь
,
Г
р
а
н
и
т
,
п
л
и
т
к
а
,
М
р
а
м
о
р
,
Б
е
т
о
н
,
Е
т
с
.

T Shaped Turbo Segment

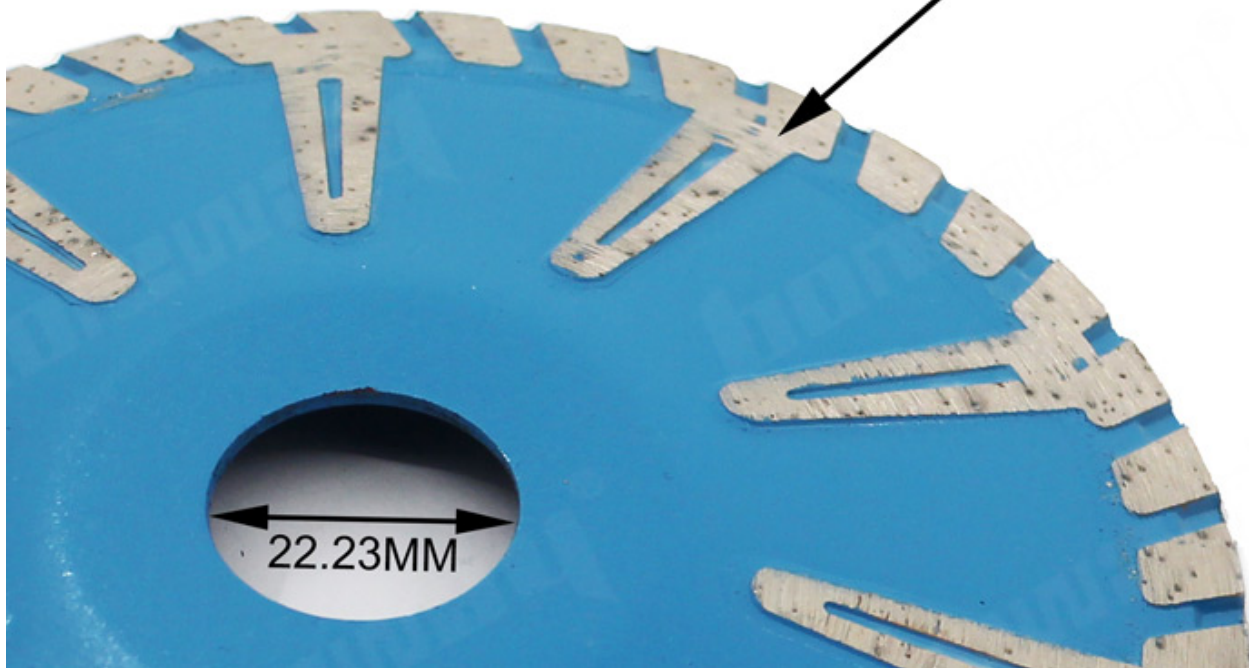

boonway[®]



Спецификация:

Ниже приведены нормальные характеристики **Лезвия для вогнутой пилы с ободом Hot Turbo:**

—
5
М
М
—
6
Д
Ю
И
М
О
В
—
8
М
М
—
У
Д
Ю
И
М
О
В
—

Вышеприведенные спецификации приведены только для справки, другие спецификации могут быть доступны по требованию заказчика.



Заявка:

Горячие прессы с турбонаддувом вогнутые пилы предназначены для резки гранитных раковин, столешниц, гранита, мрамора, камня, кладки, твердого кирпича и др. строительных материалов.



Внимание при использовании:

1. Перед установкой пильного полотна необходимо удалить загрязнения, прилипшие между пильным полотном и фланцем.
при установке пильного полотна отмеченное направление должно соответствовать вращающемуся направлению электроинструмента, а фланец должен быть закреплен гаечным ключом, прикрепленным к электроинструменту.
2. Не используйте пилы, которые были деформированы из-за давления разбившегося.
3. При работе оператор должен носить защитный шлем, защитную обувь и защитные очки, защитную перчатку, а также, при необходимости, оператор должен использовать беруши, маску и т. Д.
4. Электроинструменты должны иметь защитную крышку.



Применение машины:

Горячие прессы с турбонаддувом вогнутые пилы для всех видов машин ручной резки или угловых шлифовальных машин.

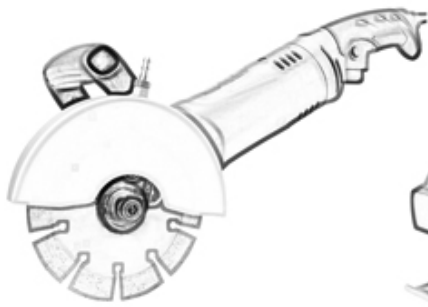

Angle Grinders Machine

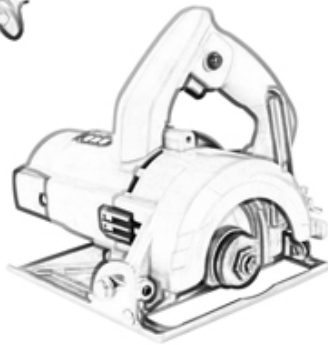

Manual Cutting Machine

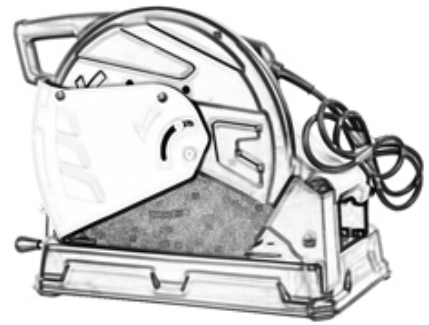

Горячие прессы с турбонаддувом вогнутые пилы используется для резки круглой или дугообразной защитной платы. Эффект резания как на внутренней, так и на внешней стороне также превосходит.

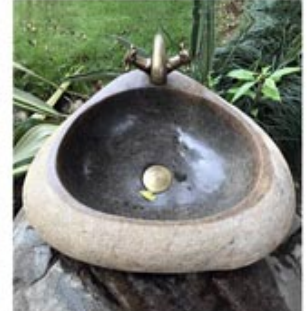

Сопутствующие товары:



Boreway Machinery Co., Ltd
www.fordiamondtools.com
www.diamondtools.top



Boreway Machinery Co., Ltd
www.diamondtools.top
www.boreway.net

[14-дюймовый бесшумный алмазный бетонный пильный диск](#)

[Сегменты дисковой пилы для блока Камень](#)

Насчет нас:



Упаковка & Доставка:

PS:

1. Инструменты упаковки в картонные коробки
2. По воздуху / морю для партии товаров, аэропорт / порт получения
3. Меньше, чем 45 кг, как правило, доставка экспресс (от двери до двери)
4. Когда инструменты в больших количествах, они упаковывают в деревянные ящики



Наш сервис:

1. Низкое количество заказа: он может удовлетворить тестовый заказ вам нужно.
2. Быстрая доставка: мы получаем большие скидки от экспедиторов.
3. OEM приемлемо: мы можем изготовить по вашим образцам или чертежам.
4. Хорошее качество: у нас есть строгая система контроля качества. Имеет хорошую репутацию на рынке.