

Wegway Быстрая резка 150мм Т Сегментированный вогнутый режущий диск Алмазный круговой 6-дюймовый диск для гладкого кирпича, бетона, каменной плитки и других строительных материалов.

Характерная черта:

Сегментированный отрезной диск для быстрой резки Т

1. Доставка в срок
2. Наша цена конкурентоспособна
3. Принимаем небольшие заказы
4. производим все виды спецификаций
5. Долгий срок службы и стабильная работа
6. Любая упаковка в соответствии с клиентами
7. Хороший результат резки и высокая эффективность

boreway®



boreway®



boreway[®]



boonway®



Описание:

Сегментированный отрезной диск для быстрой резки Т более быстрая резка на твердых, средних твердых, мягких камнях, таких как гранит, мрамор, песчаник, известняк и т. д.

В
ы
с
о
т
а
8
м
м
е
н
т
а
:

О
2
2
2
3
м
м
:

Н
а
з
в
а
н
и
е
Ф
у
н
д
а
:

Л
М
В
И
Р
Р
О
Ж
А
Я
Я
Е
Я
В
И
Я
Л
Ь
Б
Д
Ю
Ж
И
М
Е
Р
У
М
М
С
П
Е
Ч
Е
Н
И
Я
П
И
Л
А

U S I T e d ~ U O E E O R U T O S O S I E M a i . G O U ~ O ~ E X E O U R T I O S I D I T . I . I . S E R E C C U ~

АНТИКОРРОЗИОННОЕ МАСЛО, БУДУЩЕЕ ПЕРМАСЛО МАЭРОЗОЛЬНАЯ КРАСКА

К
а
м
е
н
ь
,
м
р
а
м
о
р
,
г
р
а
н
и
т
з
л
о
у
с
л
о
в
и
х
д
о
р
ж
и
т
е
л
ь
н
ы
х
м
а
т
е
р
и
а
л
ь
н
ы
х
п
л
и
т
к
а
х
,
а
с
ф
а
л
ь
т
и
т
.
Д

Спецификация:

Ниже приведены нормальные характеристики **Сегментный отрезной диск Fast Cutting T:**

1
5
М
М
6
Д
Ю
И
М
О
В
1
8
М
М
7
Д
Ю
И
М
О
В
1

Вышеприведенные спецификации приведены только для справки, другие спецификации могут быть доступны по требованию заказчика.

Преимущество:

Сегментированный отрезной диск для быстрой резки Т

1. Спеченный сегмент
2. обеспечивает быстрый, гладкий срез
3. Для легких или средних фрезы
4. Может использоваться влажным или сухим. Влажное использование рекомендую
5. Базовое качество алмазов и экономичность резки
6. Предназначен для резки кирпича / блока, брусчатки, бетона и камня.

Фабрика = Контроль качества = Конкурентоспособная цена = Собственная технология
= OEM

Our factory use original high grade diamond



pk

Other factory mix second diamond selected from waste segment



Our blade cutting effect



pk

Other supplier blade cutting effect

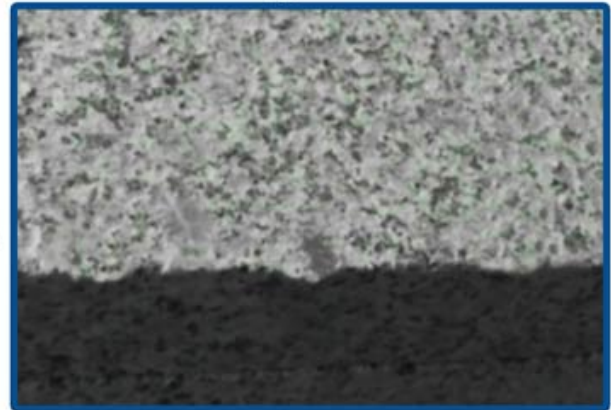

Заявка:

Горячее спекание или отжатие, сухое или влажное использование!

Сегментированный отрезной диск для быстрой резки Т подходит для резки твердых, средних и мягких камней, таких как гранит, мрамор, песчаник и известняк. Подходит для всех видов машин ручной резки или угловых шлифовальных машин.

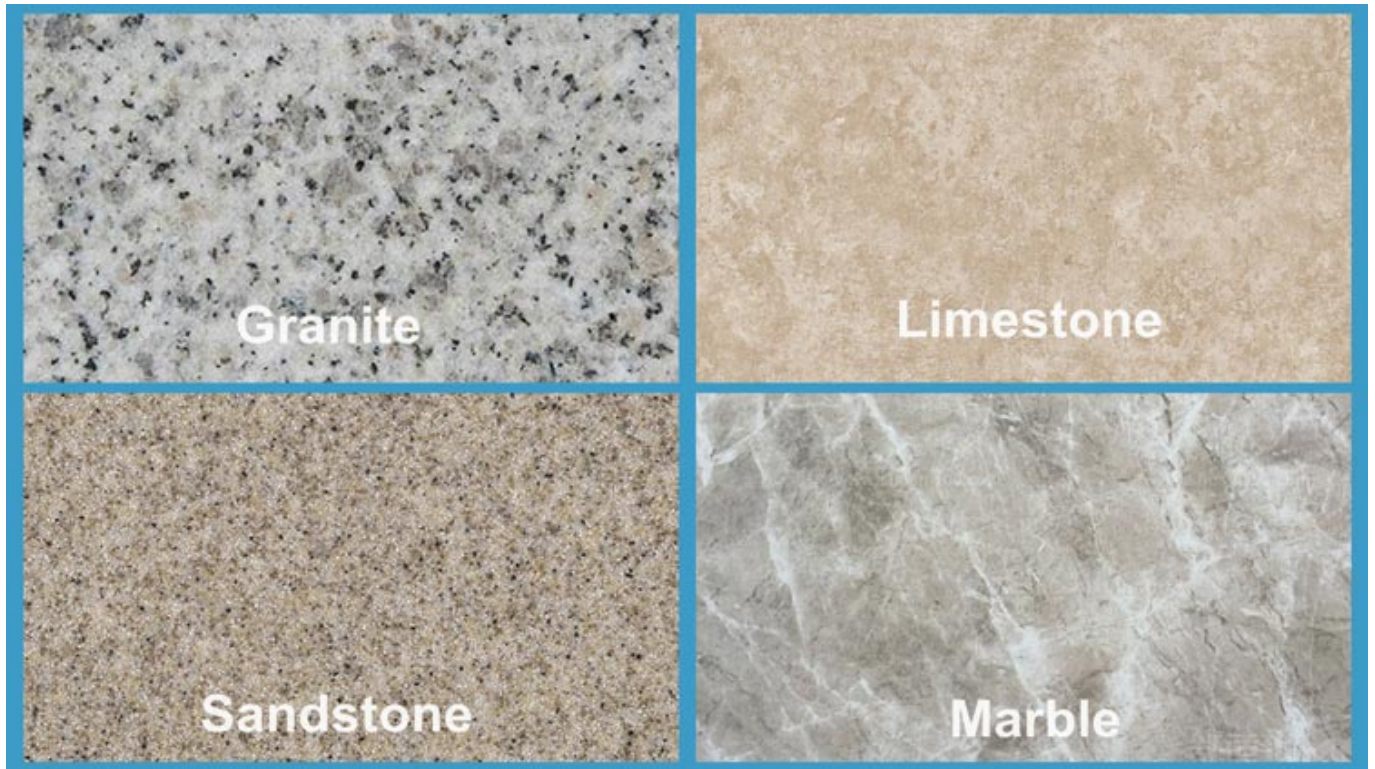

Применение машины:

Сегментированный отрезной диск для быстрой резки T f используется для резки круглых или дугообразных проволочных пластин для защиты стола. Эффект резания как на внутренней, так и на внешней стороне также превосходен.

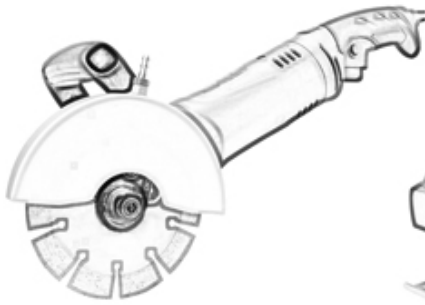

Angle Grinders Machine

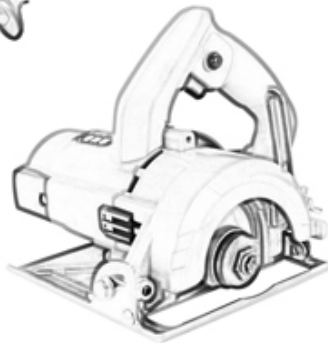

Manual Cutting Machine

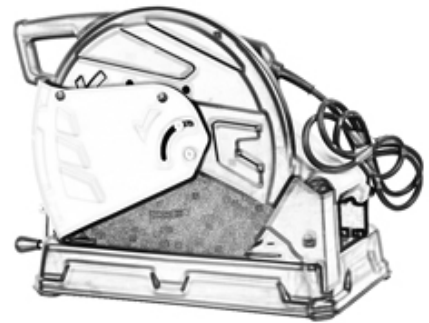



Внимание при использовании:

1. Перед установкой пильного полотна необходимо удалить загрязнения, прилипшие между пильным полотном и фланцем.
при установке пильного полотна отмеченное направление должно соответствовать вращающемуся направлению электроинструмента, а фланец должен быть закреплен гаечным ключом, прикрепленным к электроинструменту.
2. Не используйте пилы, которые были деформированы из-за того, что были нажаты или разбиты.
3. При работе оператор должен носить защитный шлем, защитную обувь и защитные очки, защитную перчатку, а также, при необходимости, оператор должен использовать беруши, маску и т. Д.
4. Электроинструменты должны иметь защитную крышку.

Сопутствующие товары:



Boreway Machinery Co., Ltd
www.fordiamondtools.com
www.diamondtools.top

[Алмазный сегмент 350 мм с прорезями](#)

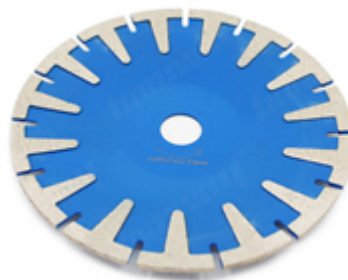

Boreway Machinery Co., Ltd
www.diamondtools.top
www.boreway.net

[7-дюймовый алмазный диск](#)

О нас:



Упаковка & Доставка:

PS:

1. Инструменты упаковки в картонные коробки
2. По воздуху / морю для партии товаров, аэропорт / порт получения
3. Меньше, чем 45 кг, как правило, доставка экспресс (от двери до двери)
4. Когда инструменты в больших количествах, они упаковывают в деревянные ящики



Наш сервис:

1. Низкое количество заказа: он может удовлетворить тестовый заказ вам нужно.
2. Быстрая доставка: мы получаем большие скидки от экспедиторов.
3. OEM приемлемо: мы можем изготовить по вашим образцам или чертежам.
4. Хорошее качество: у нас есть строгая система контроля качества. Имеет хорошую репутацию на рынке.
5. Хороший сервис: мы считаем наших клиентов Богом с высоким уровнем профессионализма и энтузиазма.

ЧАСТО ЗАДАВАЕМЫЕ ВОПРОСЫ:

1. Если мы хотим заказать ваш продукт, как мы узнаем ваше качество?

Вы можете проверить с небольшим заказом, и тогда вы будете знать качество. В настоящее время многие люди в мире используют китайские продукты из-за их высокого качества и высокой стоимости. Мы являемся профессиональным производителем алмазного инструмента с более чем 8-летним опытом производства.

2. Можете ли вы предоставить образцы бесплатно?

Мы не предоставляем бесплатные образцы. Основываясь на многолетнем опыте, мы считаем, что клиенты будут хотеть их из-за их надежного качества. Приобретая образцы, мы будем дорожить и ценить их и заставлять их получать больше. Мы готовы

предложить нашим потенциальным клиентам специальную скидку на