

1шт сухой мокрый турбо обод изогнутый лезвие гранит мрамор дисковая пила диск для оптовика

Спецификация:

Ниже приведены нормальные характеристики **1шт сухой мокрый турбо обод изогнутой пилы:**



1
5
М
М
6
Д
Ю
И
М
О
В
1
8
М
М
7
Д
Ю
И
М
О
В
1

Вышеприведенные спецификации приведены только для справки, другие спецификации могут быть доступны по требованию заказчика.

Характерная черта:

1шт сухой мокрый турбо обод изогнутый пильный диск

* Professional качественно, очень быстрая резка

Лезвие * предназначено для резки гранитного бетона на мраморном камне

* Точные и гладкие прецизионные пропилы

* С защитными зубцами, предотвратить подрезание.

* Сухое и влажное использование, лучшая производительность с водой

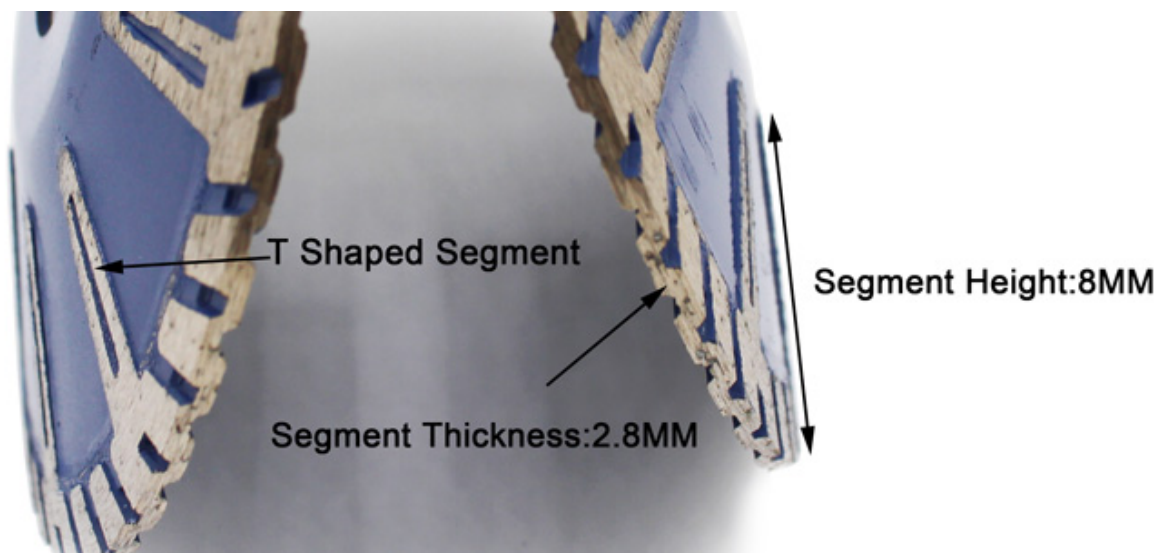

Описание:

1шт сухой мокрый турбо обод изогнутый пильный диск более быстрая резка на твердых, средних твердых, мягких камнях, таких как гранит, мрамор, песчаник, известняк и т. д.

Высота сегмента:	8мм
Отверстие:	22.23mm
Толщина сегмента:	2.8mm
лопасть Размер:	5inch
Наружный диаметр:	125мм
лопасть Тип:	Спеченная пила
Характерная черта:	Быстрая скорость резки
Отделка:	Антикоррозионное масло, блестящее масло и аэрозольная краска
Заявка:	Камень, мрамор, гранит, бетон и т. Д.



Преимущество:

1шт сухой мокрый турбо обод изогнутый пильный диск

1. Резка является гладкой и гладкой, режущий шов мал, и формирование является точным.
2. Рифленая форма зуба, быстрое удаление стружки, способствует резанию, высокая эффективность резания
3. С Т-образными усиленными защитными зубьями срок службы пильного диска увеличивается.
4. Тонкий процесс термического спекания, как сухой, так и мокрой резки.

Фабрика = Контроль качества = Конкурентоспособная цена = Собственная технология
= OEM

boonway[®]



Заявка:

1шт сухой мокрый турбо обод изогнутый пильный диск с сегментированным Т имеет глубокий сегмент с обеих сторон, улучшающий резку при отверждении, незначительное шлифование и предотвращающий связывание при резке в граните и мраморе.

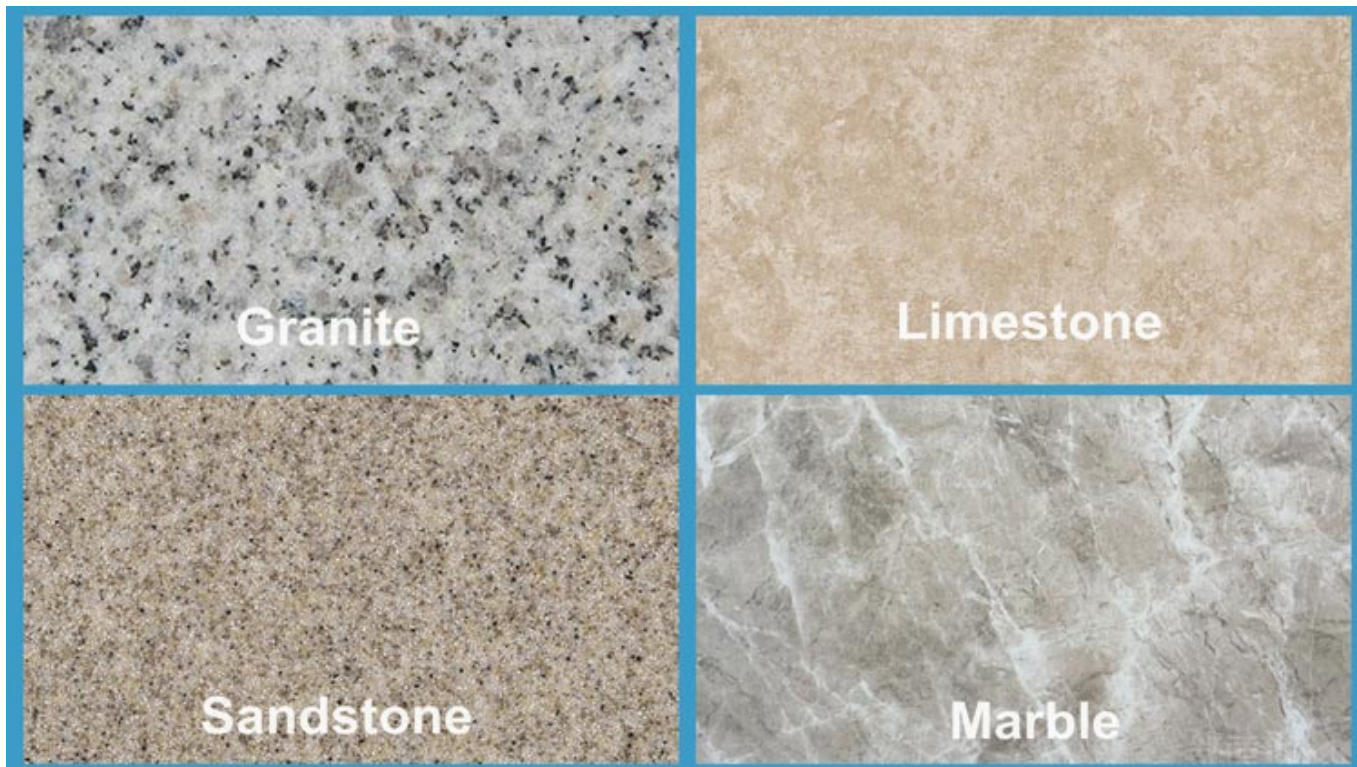

Применение машины:

1шт сухой мокрый турбо обод изогнутый пыльный диск используется для резки круглых или дугообразных проволочных пластин для защиты стола. Эффект резания как на внутренней, так и на внешней сторонах также превосходен. Подходящий режущий инструмент для глубокой резки и интенсивной рабочей нагрузки. Подходит для всех видов машин ручной резки или угловых шлифовальных машин.

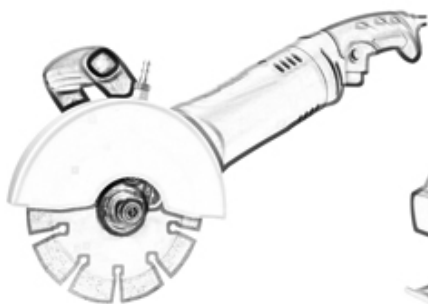

Angle Grinders Machine

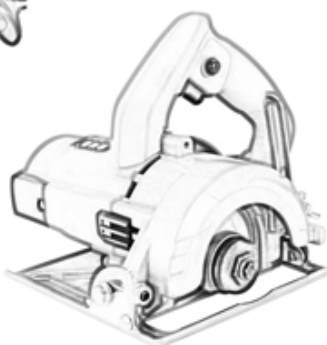

Manual Cutting Machine

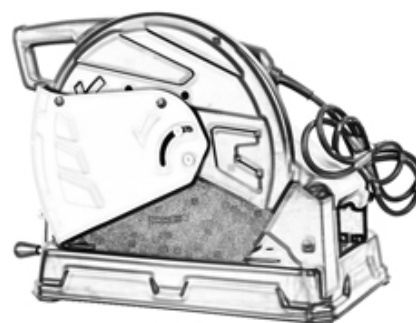



Внимание при использовании:

1. Перед установкой пильного полотна необходимо удалить загрязнения, прилипшие между пильным полотном и фланцем.
при установке пильного полотна отмеченное направление должно соответствовать вращающемуся направлению электроинструмента, а фланец должен быть закреплен гаечным ключом, прикрепленным к электроинструменту.

2. Не используйте пилы, которые были деформированы из-за того, что были нажаты или разбиты.
3. При работе оператор должен носить защитный шлем, защитную обувь и защитные очки, защитную перчатку, а также, при необходимости, оператор должен использовать беруши, маску и т. Д.
4. Электроинструменты должны иметь защитную крышку.

Сопутствующие товары:



[Алмазная дисковая пила для бетона](#) [Профессиональная лазерная сварка High Turbo Saw Blade](#)

О нас:



Упаковка & Доставка:

PS:

1. Инструменты упаковки в картонные коробки
2. По воздуху / морю для партии товаров, аэропорт / порт получения
3. Меньше, чем 45 кг, как правило, доставка экспресс (от двери до двери)
4. Когда инструменты в больших количествах, они упаковывают в деревянные ящики



Наш сервис:

1. Низкое количество заказа: он может удовлетворить тестовый заказ вам нужно.
2. Быстрая доставка: мы получаем большие скидки от экспедиторов.
3. OEM приемлемо: мы можем изготовить по вашим образцам или чертежам.
4. Хорошее качество: у нас есть строгая система контроля качества. Имеет хорошую репутацию на рынке.
5. Хороший сервис: мы считаем наших клиентов Богом с высоким уровнем профессионализма и энтузиазма.

ЧАСТО ЗАДАВАЕМЫЕ ВОПРОСЫ:

1. Если мы хотим заказать ваш продукт, как мы узнаем ваше качество?

Вы можете проверить с небольшим заказом, и тогда вы будете знать качество. В настоящее время многие люди в мире используют китайские продукты из-за их высокого качества и высокой стоимости. Мы являемся профессиональным производителем алмазного инструмента с более чем 8-летним опытом производства.

2. Можете ли вы предоставить образцы бесплатно?

Мы не предоставляем бесплатные образцы. Основываясь на многолетнем опыте, мы считаем, что клиенты будут хотеть их из-за их надежного качества. Приобретая образцы, мы будем дорожить и ценить их и заставлять их получать больше. Мы готовы

предложить нашим потенциальным клиентам специальную скидку на образцы. Очень важно, чтобы вы дали нам обратную связь, и мы это оценим.

3. Ваша компания принимает настройки?

Конечно, мы принимаем настройки. Включая различные цвета, режущие предметы и т. Д. Мы также можем пометить свой собственный лейбл и бренд компании. Если вы хотите, чтобы мы делали для вас какие-либо новые продукты, просто отправьте их нам. Будь то чертежи или образцы, у нас есть возможность производить одинаковые продукты. Мы не будем продавать эти продукты другим, только клиенты могут получить разрешение.

Пожалуйста, обратите внимание:

Для пайки используйте высокочастотную машину Silver Welded вместо Fire, время сварки составляет всего несколько секунд, в противном случае алмаз внутри сегментов, вероятно, будет поврежден высокой температурой, тогда производительность резки будет снижена!

Связаться с нами:

Fujian Nanan *boreway* Machinery Co.,Ltd.



№ 605 Huahui Center, Shuitou Town 362342 Quanzhou, Fujian, China



TEL: (+86) 595-86990206 /



Факс: (+86) 595-86990220



Мобильный / WhatsApp / Wechat: (+ 86) 18650679939



Электронное письмо: boreway@boreway.com