

Descrição do produto:

Lâminas contínuas do corte do diamante do aro para fornecedores é uma lâmina de serra de diamante particularmente estável e madura,

Especialmente adequado para cortar cerâmicas, porcelana, azulejos vitrificados, granito, grés, telhas duras e outras pedras.

Lâminas de corte contínuas de diamante de diamante podem reduzir muito a fricção, melhorar a planura da laje, economizar energia.

Característica:

Método de corte: corte molhado, corte seco.

Corte rápido e longa vida, desempenho estável.

Grão de diamante industrial de alta qualidade foi usado no segmento

Material duro do resíduo do oródio do corte rápido, tijolo cerâmico da telha de mármore do granito, etc.,

As lâminas sinterizadas pressionadas a hot proporcionam longa vida útil que pode cortar multi materiais

A lâmina de corte de concreto de porcelana circular pode reduzir muito a fricção, melhorar a planura da laje, economizar energia.

([Máquina de solda de lâmina de lâmina de diamante círculo na China](#))

Especificação do produto:

Os seguintes são as especificações normais de nossas lâminas contínuas de corte de diamantes:

Diâmetro	Espessura	Buraco interior	Altura do segmento
6 polegadas, 150mm	2,6 mm	22,23mm.	8mm

Mais especificação normal de fornecedores de lâmina de serra de diamante:

Diâmetro		Calibre	Segmento	Segmentos.	Segmento
Polegada / mm.		Tamanho (milímetros)	Largura (milímetros)	Espessura (milímetros)	Altura (milímetros)
4.	105.	16/20. 22.23. 25.4. 50.	35.	1.8.	8/10/12.
4.3.	110.		32.3.	1.8.	8/10/12.
4.5.	115.		38.5.	1.8.	8/10/12.
5.	125.		37.5.	2.0.	8/10/12.
6.	150.		33.5.	2.2.	8/10/12.
7.	180.		35.	2.4.	8/10/12.
8.	200.		39.2.	2.4.	8/10/12.
9.	230.		34.4.	2.6.	8/10/12.

As especificações acima são para referência, outras especificações podem ser ordenadas pelos clientes. ([Melhor preço diamante serra lâmina fabricante](#))

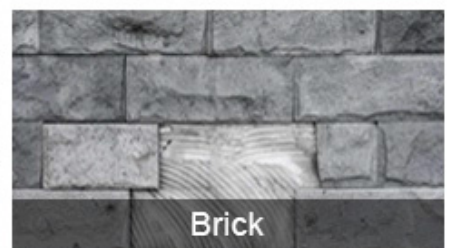
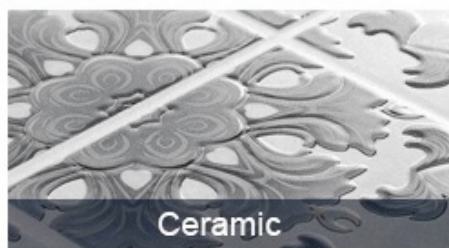
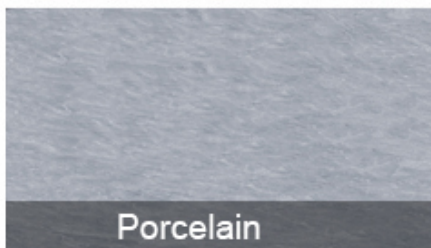

Electric circular saw



Angle Grinder



Multi-function cutting machine

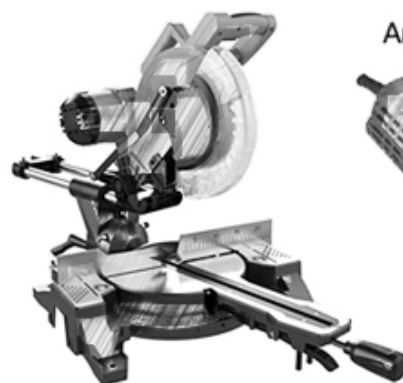

Road cutting machine



[Show de produtos](#)

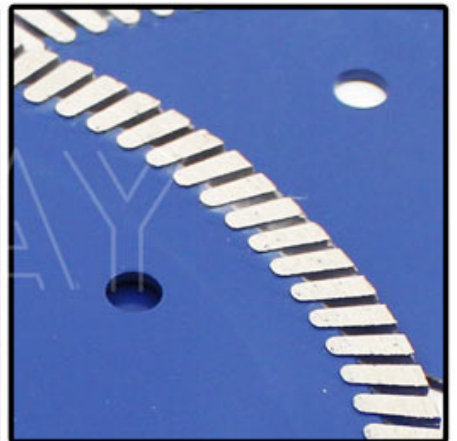
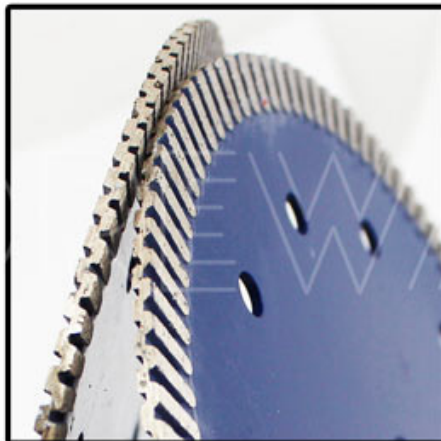
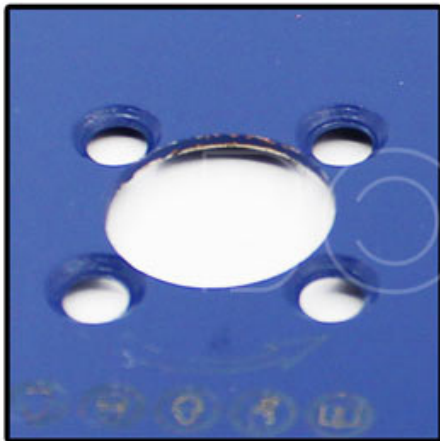

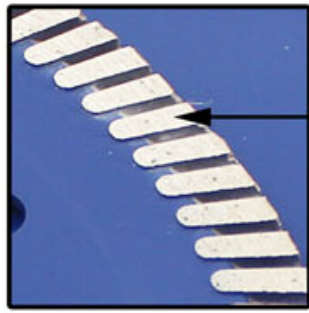

Fine Tooth Turbo Segment

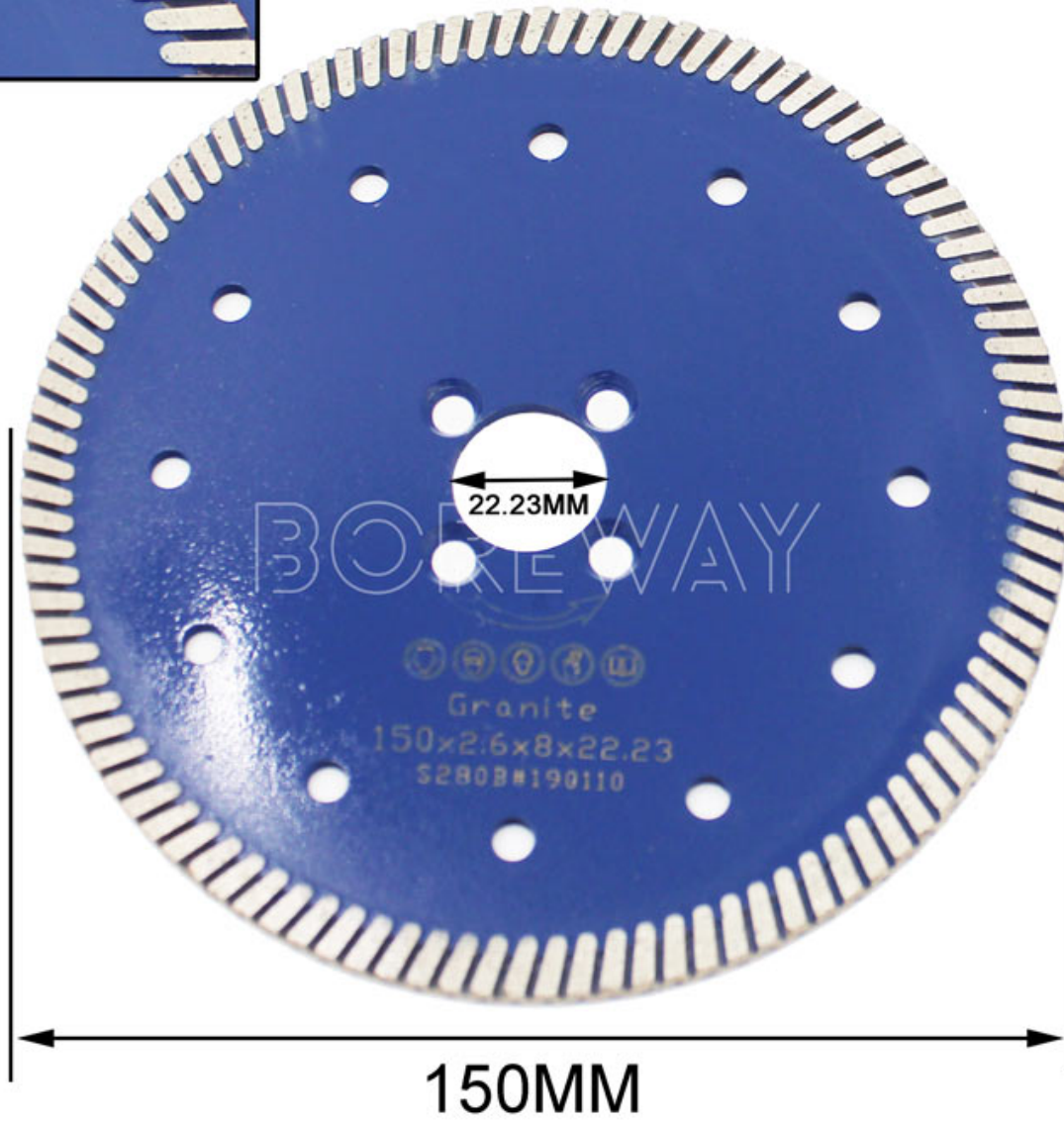

150MM
Diamond Saw Blade For Granite



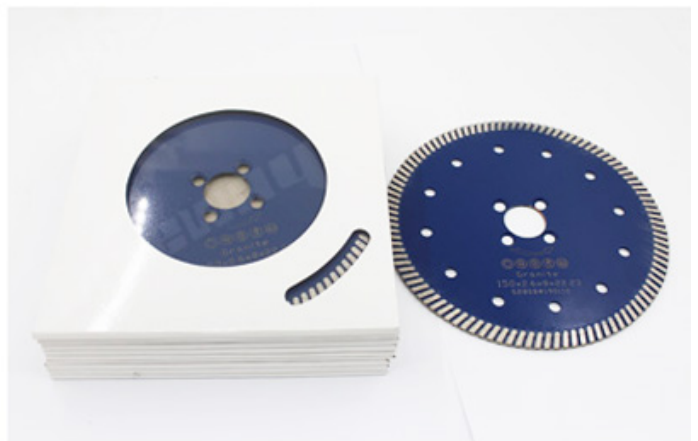
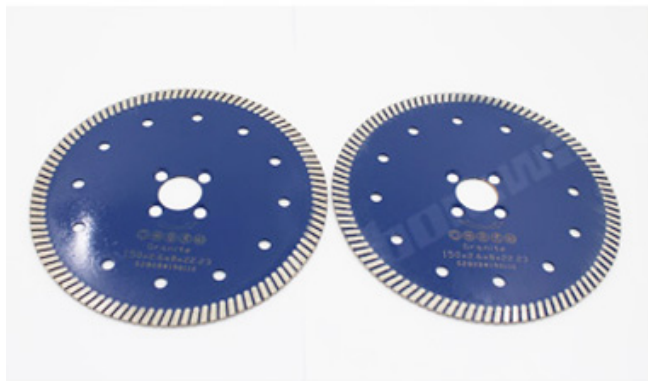

Aplicativo:

Uso contínuo das lâminas do corte do diamante do aro para a máquina de corte manual, pneumática, moedor de ângulo.

Atenção quando uso:

1. Antes da serra instalada, as poluições aderentes entre a lâmina de serra e a flange devem ser removidas,
Ao instalar a lâmina da serra, a direção marcada deve ser mantida consistente com a rotação Direção de ferramentas elétricas, e flange devem ser fixados pela chave inglesa conectada a ferramentas elétricas.
2. Não use qualquer lâmina de serra que tenha sido deformada para ser pressionado de cair.
3. Ao operar, o operador deve usar capacete de segurança, calçados de segurança e óculos de proteção, luva protetora, adicionalmente, se o operador necessário deve usar o tampão de ouvido, máscara e assim por diante
4. As ferramentas elétricas devem ter cobertura protetora.

Por favor, observado, quando a ordem de lugar, por favor, informe o seguinte:

Largura 1.blade (2,8-9,5 mm)

2.Whether com furo de flange (sim / não)

3..length do segmento de diamante (40 / 24mm)

Altura 4.0 / 10/12/13/15 / 20 / 30mm)

Uso de lâmina 5.Saw (corte seco / corte molhado / moagem)

6.Quais são os diâmetros de lâminas de serra (105-250mm e 250-3500mm)

7. Processo de produção (sinterização, soldagem, galvanoplastia, brasagem, inserção)

Buraco interno da lâmina 8.saw (16/20, 22.23, 25,4, 50, 50/60, 60/80, 90/100, 100 / 120mm)

9. Tipo de lâminas (dente de segmento, contínuo, serra de gangue, serra de banda, serra de arame, serra combinada, filme de arco, lâmina de serra de slotted)

Tipo de lâmina de 10.Ssaw: linha segmentada, contínuo, Turbo segmentado, em forma de T com dentes protegendo, turbo segmentado com dentes de proteção, etc.

11.Cutting Tipo de ferramenta: Lâmina de serra circular, serra de gangue, serra de banda, serra de arame, multi-lâminas, lâminas de pontuação, etc.

12.Cutting Machine (manual, máquina de corte pneumática, moedor de ângulo, máquina de corte de ponte, máquina de corte manual, máquina de corte de desktop, máquina de corte infravermelho, máquina de mármore, máquina de escultura de estrada)

13.Cutting Objects (granito, mármore, pedra de quartzo, vidro, jade, terazzo, concreto, cerâmica, azulejos cerâmicos, pedra artificial, arenito, calcário, pedra microcristalina, basalto e outros materiais)

[Show de fábrica](#)



Perguntas frequentes

1. Como poderíamos saber a qualidade, se quisermos pedir seus produtos?

Por favor, basta testá-los com uma ordem muito pequena, então você saberá a qualidade. Atualmente, muitas pessoas no mundo para usar produtos chineses, devido à alta qualidade e preços mais competitivos. Somos fabricante profissional no fornecimento de ferramentas de diamantes há mais de 8 anos. De qualquer forma, confirmando nossa qualidade dos produtos, uma pequena ordem de teste para testes será necessária.

2. Você pode oferecer amostras grátis?

Nós não oferecemos amostras gratuitas, de acordo com nossa experiência de muitos anos, pensamos que as pessoas recebem as amostras pagando, elas vão apreciar e apreciar mais o que conseguem. Mas estamos dispostos a dar aos nossos clientes em potencial um desconto

especial que eles são usados para fazer um teste. É muito importante nos dar feedback, agradecemos.

3. A sua empresa aceita personalizado?

Certamente, nós aceitamos isso. Incluindo DiferenciadoColor, Grit etc. Também podemos marcar o seu brago e marca no bloco. Quaisquer novos produtos Você quer que produza para você, basta nos enviar seu desenho ou amostra, nós produziremos o mesmo. Não vamos vender este tipo de produto para outros clientes somente se recebermos sua permissão.

Logística:

Navio de ordem da amostra por DHL, UPS, FedEx, TNT, EMS etc

Para a entrega de pedidos em massa, pode ser opcional com termos de exwork, FOB, CNF, CIF por via aérea ou por mar baseado no encaminhador do comprador ou no nosso



Contate-Nos:

Fujian Nanan *boreway* Machinery Co.,Ltd.

 No.605 Huahui Center, Shuitou Town 362342 Quanzhou, Fujian, China

 **Tel:** (+86) 595-86990206 /  **Fax:** (+86) 595-86990220

 **Mobile / WhatsApp / WECHAT:** (+ 86) 18650679939.

 **E-mail:** boreway@boreway.com.

 **Lyon Chang.**