

descrizioni:



4 "4.5" 5 "Mola diamantata a una fila di mole diamantate per muratura di cemento

utilizzando **Mola a tazza singola fila** è il modo più efficace per macinare da segni e imperfezioni nel calcestruzzo, nonché in muratura, pietra e altri materiali da costruzione.

Mola a tazza singola fila. Questo wheel a tazza a una fila è progettato per velocità di rimozione elevate e lunga durata.

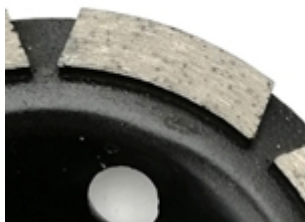

specifiche tecniche:

Di seguito sono riportate le specifiche normali Mola a tazza singola fila:

Nome:	Mola a tazza singola fila
-------	---------------------------

Foro:	M14, 22.23, 5/8 "-11
Materiale vuoto:	45Mn di acciaio
Finitura superficiale:	Pittura a colori
Grane disponibili:	Grossa, media, fine
Materiale:	Polvere di diamante e metallo
Obbligazione disponibile:	Soft Bond, Medium Bond, Hard Bond
Macchina:	Smerigliatrice angolare o rettificatrice generale
Diametro:	4 pollici (D100MM), 4,5 pollici (D115mm), 5 pollici (D150mm), 7 pollici (D180MM)

Strumenti appositamente progettati sono disponibili per qualsiasi applicazione standard. Noi possiamo
Adatta i tuoi strumenti alle tue esigenze specifiche.

Dettagli del prodotto:

Mola a tazza singola fila:



4 Inch

4.5 Inch

5 Inch



SINGLE ROW GRINDING CUP WHEEL



Fast Grinding
5MM workable thickness
3MM Strong Core Steel

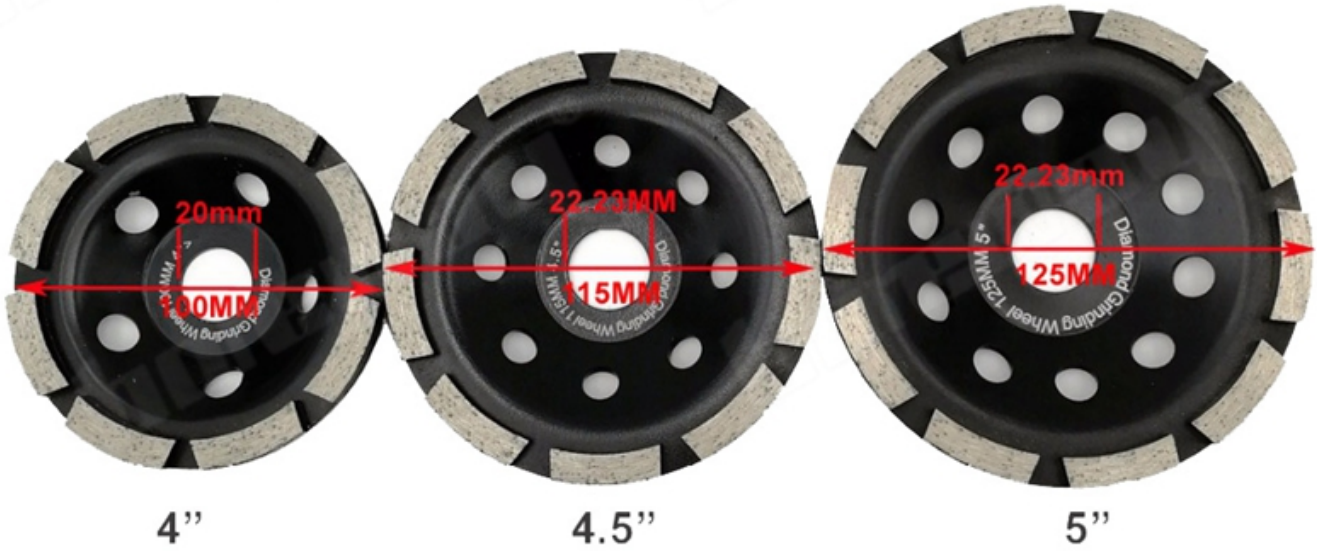



E6 diamond powder ,one of the best quality diamond powder in the world.

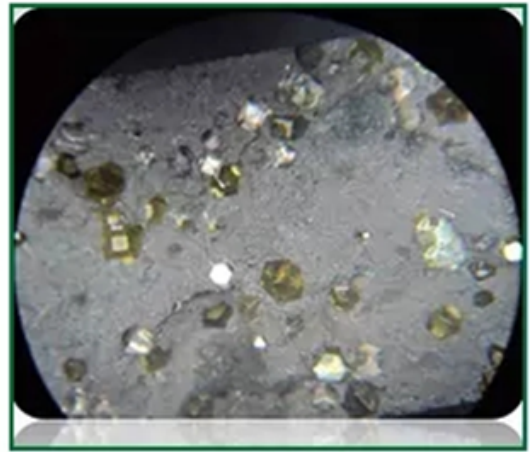

Diamond powder under the microscope

Diametro esterno:

Outer Diameter		Segment Size(mm) (L*W*H)	Core	Diamond Grit
Inch	mm			
4	100	30*5.0*8.0	22.23, M14, 5/8"-11 etc.	30#, 50#, 100#
4.5	115	30*5.0*8.0		30#, 50#, 100#
5	125	40*5.0*8.0		30#, 50#, 100#
7	180	28*5.0*8.0		30#, 50#, 100#

[Se sei interessato ai nostri prodotti, puoi fare clic su di me.](#)

applicazioni:

Mola a tazza singola fila Granito, marmo, prodotti in calcestruzzo, materiale in muratura e tutti i tipi di pietra naturale.





Grana scelta:

Mola a tazza singola fila Diamanti a legante metallico ad alta efficienza di rettifica e bassa forza di rettifica generano meno calore nel processo di rettifica.

1) Grana grossa: 16 #, 24 #, 25 #, 30 # ecc.

Potrebbe essere utilizzato per pavimenti in cemento disomogenei, preparazione di rettifica grezza su pavimenti o ristrutturazione di pavimenti antichi.

2) Grana media: 36 #, 50/60 #, 60/80 # ecc.

Può essere utilizzato per tutti i tipi di pavimenti in cemento e terrazzo, preparazione di rettifica su pavimenti o ristrutturazione di pavimenti antichi.

3) Grana fine: 80/100 #, 100/120 #, 120/150 #, 200 # ecc.

Potrebbe essere utilizzato per tutti i tipi di pavimenti in cemento e terrazzo, trovare la preparazione della rettifica sul pavimento o rinnovare il vecchio pavimento prima della lucidatura.

vantaggi:

1. Coppa per molatura a una fila Fori di sfiato della ruota per una macinazione veloce, asciutta o bagnata con lunga durata.

2. Rettifica di segmenti con corpi in acciaio trattato termicamente che garantiscono una maggiore durata e durata della ruota.

3. L'elevata concentrazione di diamante garantisce una velocità di taglio più rapida, mentre l'alta qualità dei diamanti garantisce una maggiore durata della lama.

Caratteristiche:

1. Fori di sfiato per una rettifica rapida, asciutta o bagnata con lunga durata.

2. La ruota a tazza Turbo Row è ideale per smussare, levigare e modellare.

3. Segmenti di rettifica con corpi in acciaio trattato termicamente che garantiscono una maggiore durata e durata della rettifica.

4. Mola a tazza per mola singola fila adatta per l'uso su mola su marmo, piastrelle, cemento e roccia.

5. L'elevata concentrazione di diamante garantisce una velocità di taglio più rapida, mentre l'alta qualità dei diamanti garantisce una maggiore durata della lama.

Prodotti correlati:



Boreway Machinery Co.,Ltd
www.diamondtools.top
www.boreway.net



Boreway Machinery Co.,Ltd
www.diamondtools.top
www.boreway.net

[Mola a tazza da 4 pollici con diamante](#)

[Mola a tazza da 4,5 pollici con mola diamantata](#)

Riguardo a noi:



Nostro servizio:

1. Quantità di ordine bassa: può soddisfare l'ordine di prova necessario.
2. Consegna veloce: riceviamo grandi sconti dagli spedizionieri.
3. OEM accettabile: possiamo produrre secondo i vostri campioni o disegni.
4. Buona qualità: abbiamo un rigoroso sistema di controllo di qualità. Ha una buona reputazione nel mercato.
5. Buon servizio: consideriamo i nostri clienti come Dio con un alto grado di professionalità ed entusiasmo.

Notare che:

1. Fornire gli articoli prima dell'acquisto.
2. Fornire il numero del modello prima dell'acquisto.
3. Altre specifiche possono essere personalizzate in base alle esigenze.

Contattaci:

Fujian Nanan **boreway**® Machinery Co.,Ltd.



No.605 Huahui Center, Shuitou Town 362342 Quanzhou, Fujian, Cina



TEL: (+86) 595-86990206 /  **Fax:** (+86) 595-86.990.220



Cellulare / WhatsApp / Wechat: (+ 86) 13559599186



E-mail: boreway05@boreway.net



Kelly Huang