

## Descrizione del prodotto:

**Lame di taglio a rombo continuo per fornitori** è una lama di sega diamante particolarmente stabile e matura,

Particolarmente adatto per tagliare ceramiche, porcellana, piastrelle vetrificate, granito, gres, tessere dura e altre pietre.

Le lame di taglio del diamante del cerchio continuo possono ridurre molto il taglio di attrito, migliorare la piattezza della lastra, risparmiare energia.

## Caratteristica:

Metodo di taglio: taglio bagnato, taglio secco.

Taglio veloce e lunga durata, prestazioni stabili.

Grano diamante industriale di alta qualità è stato utilizzato nel segmento

Taglio veloce ANDOW STAFF MATERIALE DURO MATERIALE, Mattonelle di marmo granito Mattone in ceramica ecc.,

Le lame sinterizzate pressate a caldo garantiscono una lunga durata che può tagliare materiali multi

La lama di taglio del calcestruzzo circolare in porcellana può ridurre molto il taglio di attrito, migliorare la piattezza della lastra, risparmiare energia.

(**Saldatrice della lama della sega del cerchio del diamante in Cina**)

## Specifiche di prodotto:

**I seguenti sono le normali specifiche delle nostre lame di taglio del diamante del cerchio continuo:**

| <b>Diametro</b>  | <b>Spessore</b> | <b>Foro interno</b> | <b>Altezza del segmento.</b> |
|------------------|-----------------|---------------------|------------------------------|
| 6 pollici, 150mm | 2.6mm.          | 22.23mm.            | 8mm.                         |

**Specifiche più normali dei fornitori della lama del diamante:**

| Diametro      |      | Foro                             | Segmento       | Segmenti      | Segmento     |
|---------------|------|----------------------------------|----------------|---------------|--------------|
| Pollice / mm. |      | Dimensione (mm)                  | Larghezza (mm) | Spessore (mm) | Altezza (mm) |
| 4.            | 105. | 16/20.<br>22.23.<br>25.4.<br>50. | 35.            | 1.8.          | 8/10/12.     |
| 4.3.          | 110. |                                  | 32.3.          | 1.8.          | 8/10/12.     |
| 4.5.          | 115. |                                  | 38.5.          | 1.8.          | 8/10/12.     |
| 5.            | 125. |                                  | 37.5.          | 2.0           | 8/10/12.     |
| 6.            | 150. |                                  | 33.5.          | 2.2.          | 8/10/12.     |
| 7.            | 180. |                                  | 35.            | 2.4.          | 8/10/12.     |
| 8.            | 200. |                                  | 39.2.          | 2.4.          | 8/10/12.     |
| 9.            | 230. |                                  | 34.4.          | 2.6.          | 8/10/12.     |

Le specifiche di cui sopra sono per riferimento, altre specifiche possono essere ordinate dai clienti ([Miglior prezzo Produttore di lama Diamond Sew](#))

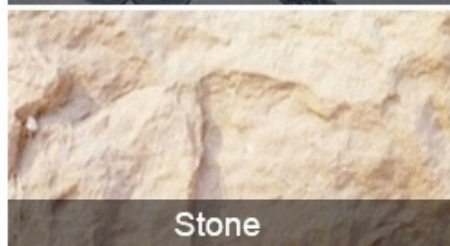
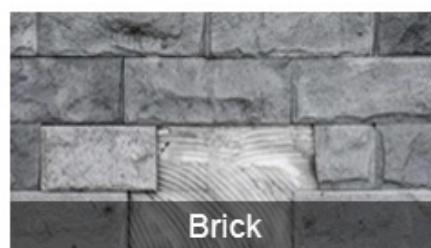
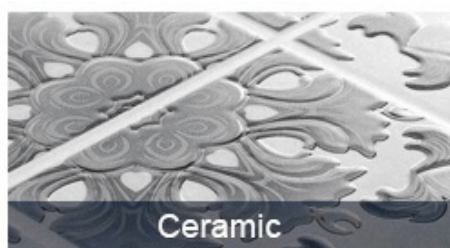
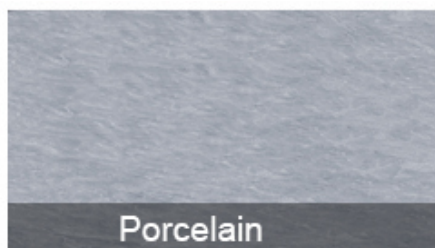

Electric circular saw



Angle Grinder



Multi-function cutting machine

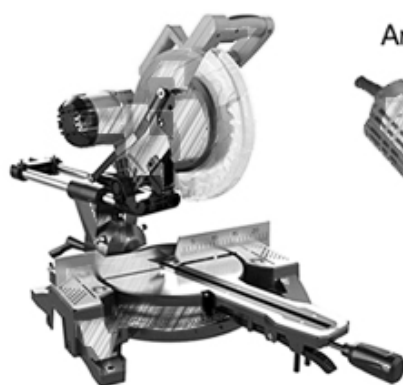

Road cutting machine



[Mostra prodotto](#)

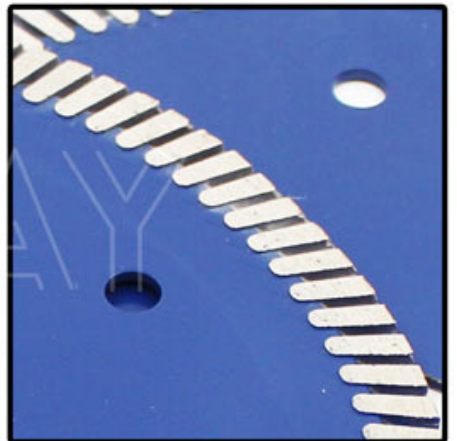
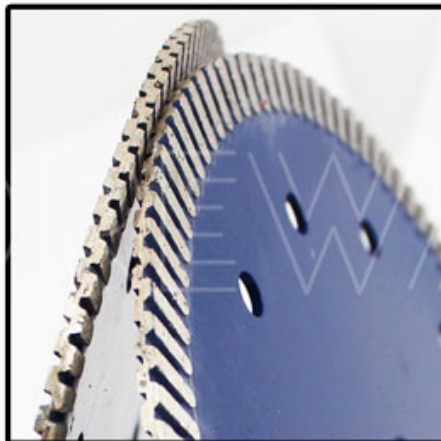
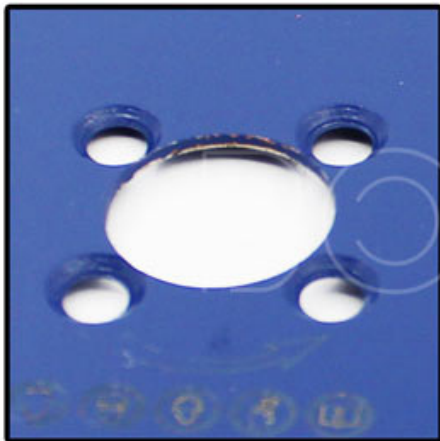

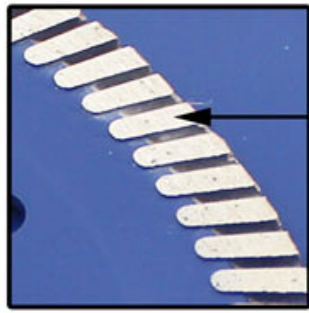

Fine Tooth Turbo Segment

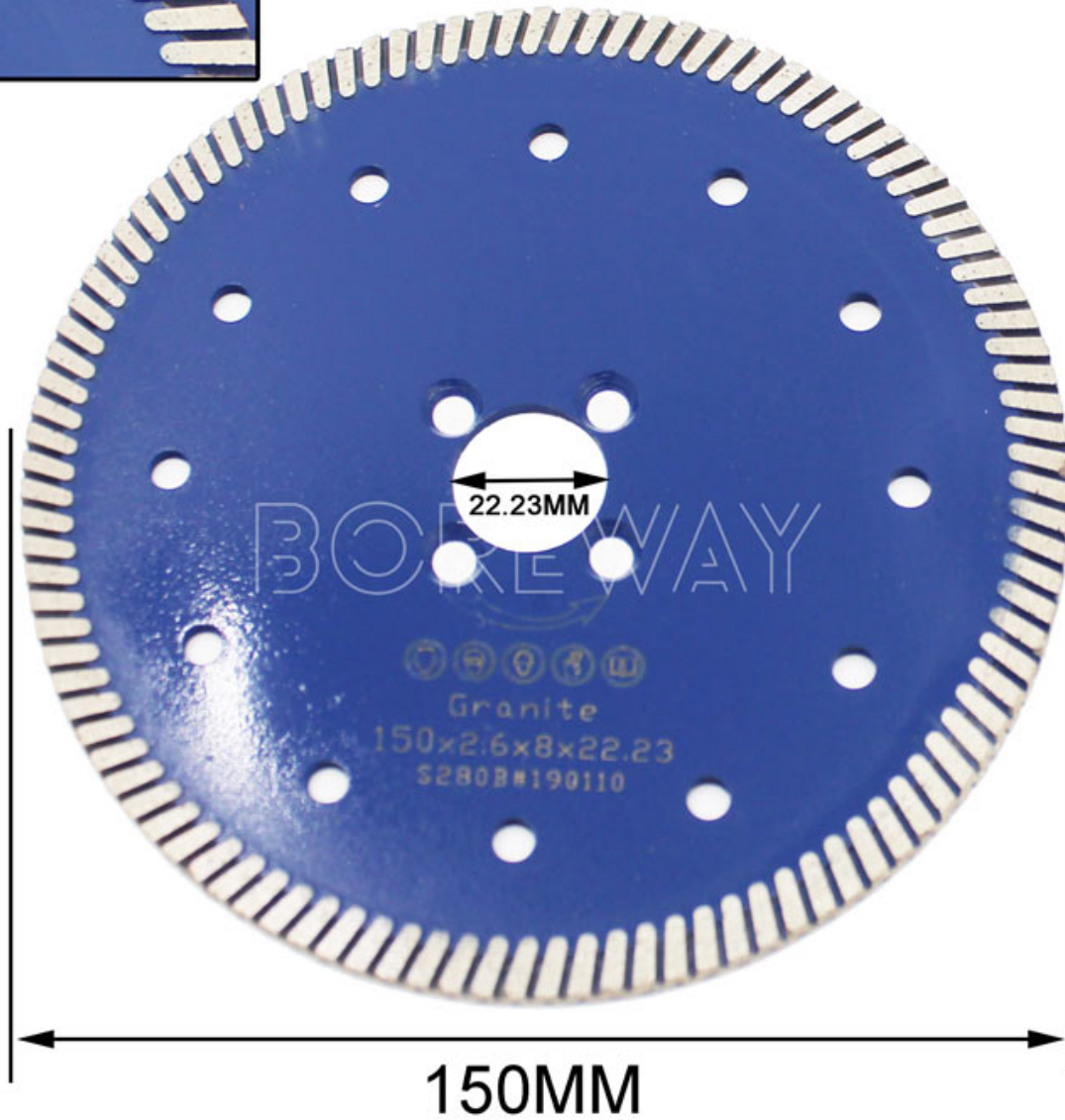

150MM  
Diamond Saw Blade For Granite





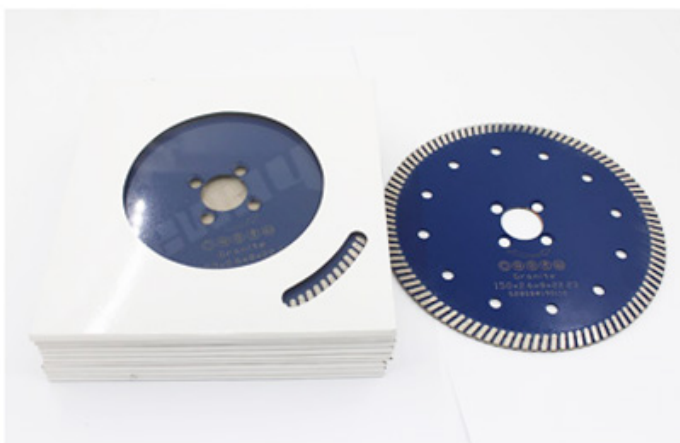

### Applicazione:

Lame di taglio diamantato a cerchio continuo uso per manuale, taglio pneumatico, smerigliatrice angolare.

### Attenzione quando si utilizza:

1. Prima dell'installazione della lama della sega, i pollimenti aderire tra la lama di sega e la flangia devono essere rimossi,  
Quando si installa la lama di sega, la direzione contrassegnata deve essere mantenuta coerente con la rotazione  
Direzione di strumenti elettrici e flangia devono essere fissati dalla chiave collegata agli strumenti elettrici.
2. Non utilizzare alcuna lama di sega che è stata deformata per essere premuto di schiantato.
3. Quando si opera, l'operatore deve indossare casco di sicurezza, calzature di sicurezza e occhiali protettivi, guanto protettivo, in aggiunta, se necessario l'operatore deve utilizzare il tappo auricolari, maschera e così via
4. Gli strumenti elettrici devono avere una copertura protettiva.

### Si prega di notare, quando effettuare l'ordine si prega di informare quanto segue:

1. Blade Larghezza (2,8-9,5 mm)

2. se con foro flangia (sì / no)
- 3..Lunghezza del segmento diamante (40 / 24mm)
4. Altezza di derivazione (8/10/12/13/15/20 / 30mm)
5. Uso della lama da barra (taglio a secco / taglio bagnato / rettifica)
6. Quali sono i diametri delle lame di sega (105-250mm e 250-3500mm)
7. Processo di produzione (sinterizzazione, saldatura, elettrolitica, brasatura, inserimento)
8. Foro interno della lama da 80 (16/20, 22.23, 25,4, 50, 50/60, 60/80, 90/100, 100 / 120mm)
9. Tipo di lama da 98 (dente segmento, continuo, sega a banda, sega a nastro, sega a filo, sega combinata, film arc, lama a sega a taglio)
10. Tipo di lama da 90: bordo segmentato, continuo, turbo segmentato, a forma di T con denti protettivi, turbo segmentato con denti protettivi, ecc.
- 11.Cutting Tipo dello strumento: lama circolare della sega, sega della banda, sega a nastro, sega a filo, multi-lame, lame di tuck, lame del punto tuck, ecc.
- 12.Cutting Machine (manuale, taglio pneumatico, smerigliatrice angolare, taglio a ponte, tagliere manuale, tagliere desktop, taglio a infrarossi, macchina in marmo, macchina da intaglio della strada)
- 13.Contare oggetti (granito, marmo, pietra al quarzo, vetro, giada, terrazzo, cemento, ceramica, piastrelle in ceramica, pietra artificiale, arenaria, calcare, pietra microcristallina, basalto e altri materiali)

**Mostra di fabbrica**





## FAQ

### **1. Come possiamo conoscere la qualità, se vogliamo ordinare i tuoi prodotti?**

Per favore, provali con un ordine molto piccolo, allora conoscerai la qualità. Attualmente, così tante persone al mondo utilizzano prodotti cinesi, a causa dell'elevata qualità e dei prezzi più competitivi. Siamo produttori professionali nella fornitura di utensili diamantati per oltre 8 anni. Comunque, confermando la qualità dei nostri prodotti, sarà necessario un piccolo ordine di prova per i test.

### **2. Ti offri campioni gratuiti?**

Non offriamo campioni gratuiti, in base alle nostre numerose esperienze di esperienza, pensiamo che le persone ottengano i campioni pagando, adoreranno e apprezzeranno più ciò che ottengono. Ma siamo disposti a dare ai nostri potenziali clienti uno sconto speciale che



sono usati per fare un test. È molto importante darci feedback, lo apprezziamo.

### 3. La tua azienda accetta su misura?

Sicuramente, lo accettiamo. Compreso differenziatore, grinta ecc. Inoltre, possiamo contrassegnare il tuo stessologo e il marchio sul pad. Qualsiasi nuovo prodotto non vuoi che produciamo per te, inviaci solo il tuo disegno o il campione, produrremo lo stesso. Non venderemo questo tipo di prodotti ad altri clienti solo se otteniamo il permesso.

#### La logistica:

Esempio di ordine dell'ordine da DHL, UPS, Fedex, TNT, EMS ecc

Per la consegna dell'ordine di massa, può essere facoltativa con termini di exwork, FOB, CNF, CIF in aereo o via mare basato sullo spedizioniere del compratore o il nostro



#### Contattaci:

Fujian Nanan **boreway**® Machinery Co.,Ltd.

 No.605 Centro Huahui, Shuitou Town 362342 Quanzhou, Fujian, China

 **Tel:** (+86) 595-86990206 /  **Fax:** (+86) 595-86990220

 **Mobile / WhatsApp / WeChat:** (+ 86) 18650679939.

 **E-mail:** [boreway@boreway.com](mailto:boreway@boreway.com).

 **Lyon Chang.**