

Boreway T-Shape Testa a diamante Lama per sega Disco da taglio in granito di cemento di alta qualità Utensile da taglio per taglierina per diamante professionale

Specifica:

Di seguito sono riportate le specifiche normali **Disco da taglio in granito concreto:**

Diametro	Alesaggio (mm)	Altezza del segmento
105mm (4 pollici)	20mm / 22,23 millimetri	8 millimetri
125mm (5 pollici)		
150mm (6 pollici)		
180mm (7 pollici)		

Le specifiche di cui sopra sono solo per riferimento, altre specifiche possono essere disponibili secondo la richiesta del cliente.

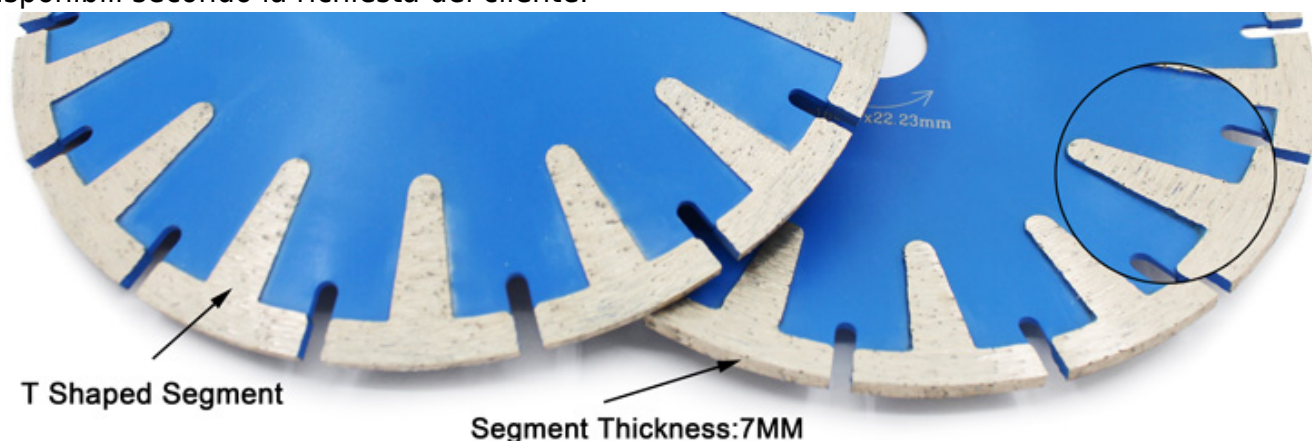

Vantaggio:

Disco da taglio in granito di cemento

- Lunga vita lavorativa.
- Adatto sia per uso asciutto che bagnato.
- Protezione laterale su entrambi i lati, finitura pulita e liscia.
- Adatto per il taglio profondo di granito duro e calcestruzzo.

Fabbrica = Controllo qualità = Prezzo competitivo = Tecnologia propria = OEM

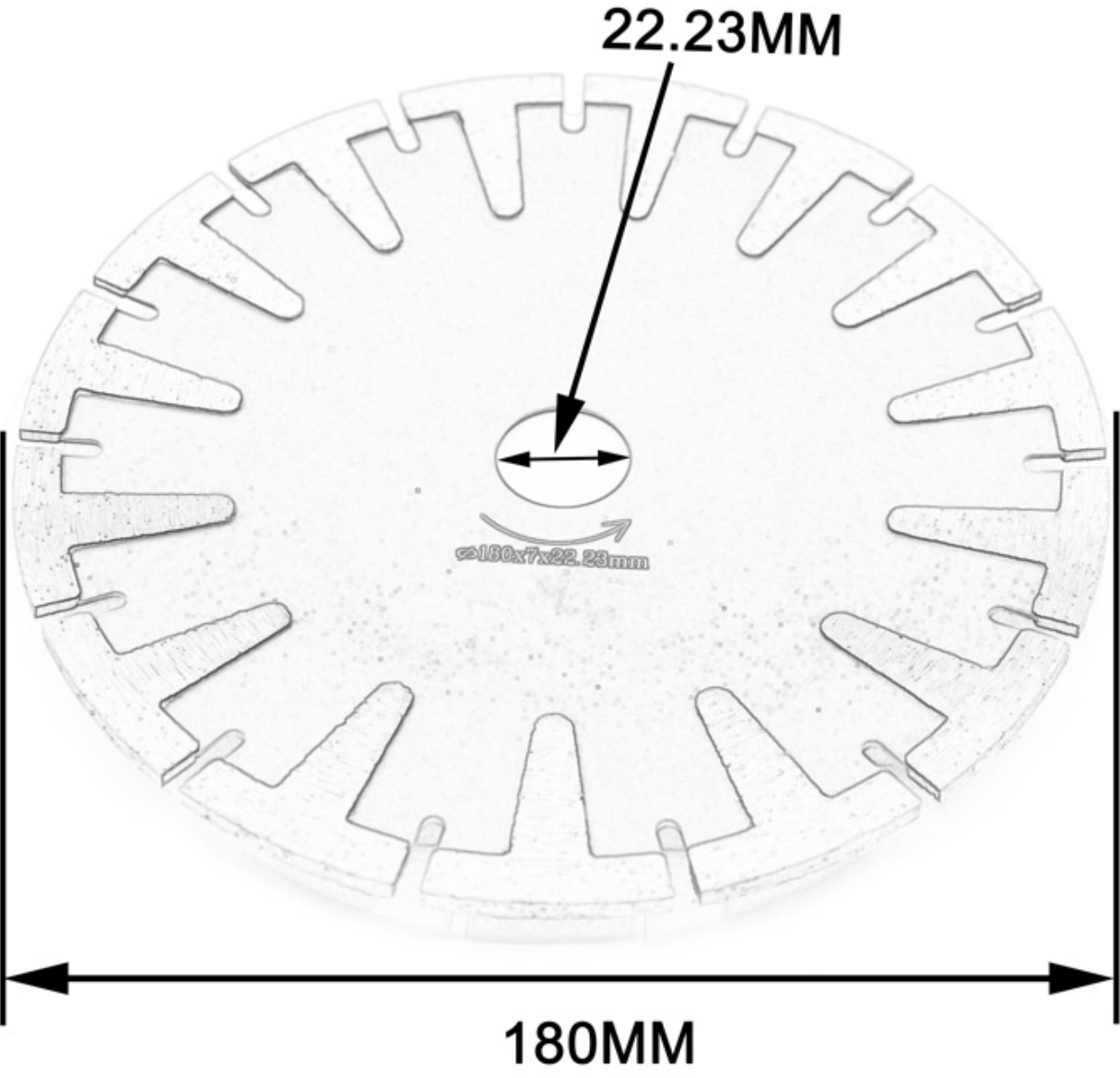

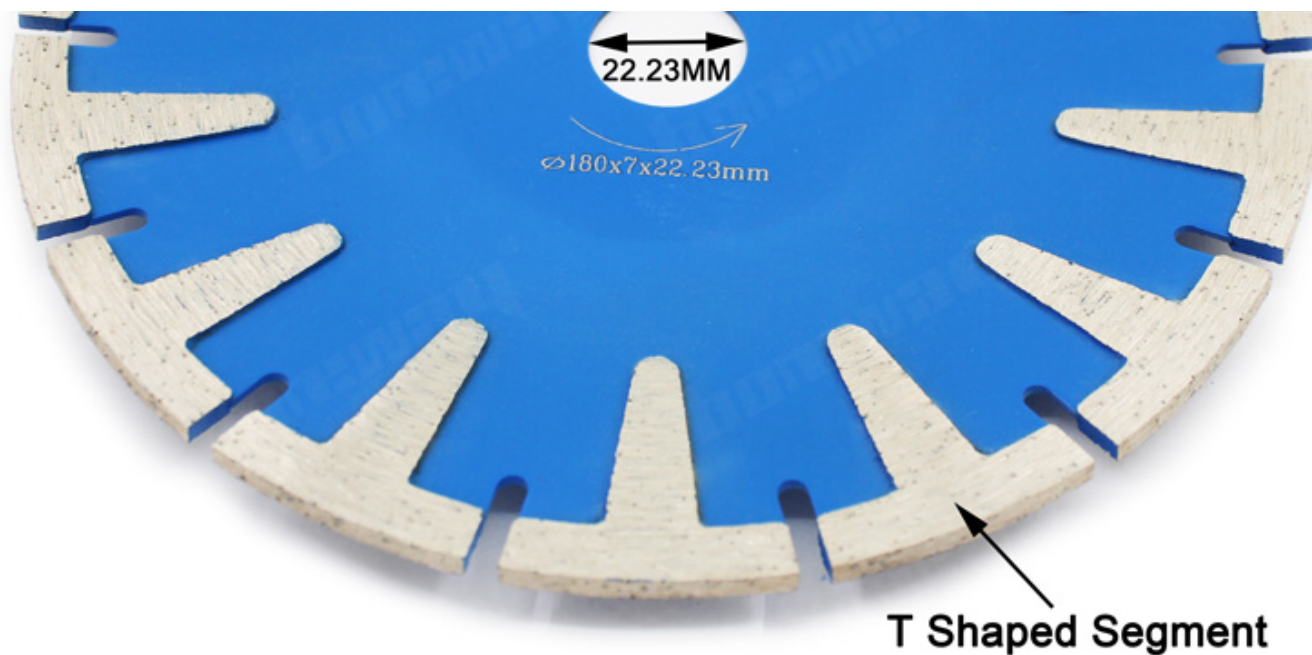

Descrizione:

Disco da taglio in granito di cemento per seghe circolari manuali e smerigliatrici angolari. Prvvide taglio rapido, gratuito e regolare di mattoni, piastrelle, cemento, pietra e altri materiali da costruzione.

A
l
t
e
8
m
i
a
l
d
e
i
m
e
t
m
è
n
t
o
:

1. 2. 3. 4. 5. 6. 7. 8. 9. 10. 11. 12. 13. 14. 15. 16. 17. 18. 19. 20. 21. 22. 23. 24. 25. 26. 27. 28. 29. 30. 31. 32. 33. 34. 35. 36. 37. 38. 39. 40. 41. 42. 43. 44. 45. 46. 47. 48. 49. 50. 51. 52. 53. 54. 55. 56. 57. 58. 59. 60. 61. 62. 63. 64. 65. 66. 67. 68. 69. 70. 71. 72. 73. 74. 75. 76. 77. 78. 79. 80. 81. 82. 83. 84. 85. 86. 87. 88. 89. 90. 91. 92. 93. 94. 95. 96. 97. 98. 99. 100.

2
E E M M
Number
0
E
r
i

1 2 3 4 5 6 7 8 9 10 11 12 13 14 15 16 17 18 19 20 21 22 23 24 25 26 27 28 29 30 31 32 33 34 35 36 37 38 39 40 41 42 43 44 45 46 47 48 49 50 51 52 53 54 55 56 57 58 59 60 61 62 63 64 65 66 67 68 69 70 71 72 73 74 75 76 77 78 79 80 81 82 83 84 85 86 87 88 89 90 91 92 93 94 95 96 97 98 99 100

P
i
e
t
r
a
,
M
a
r
m
o
,
g
r
a
n
i
t
o
,
C
A
S
T
R
E
L
L
A
S
S
I
F
I
C
A
T
I
O
N
E
C
C
.

Our factory use original high grade diamond



pk

Other factory mix second diamond selected from waste segment



Our blade cutting effect



pk

Other supplier blade cutting effect

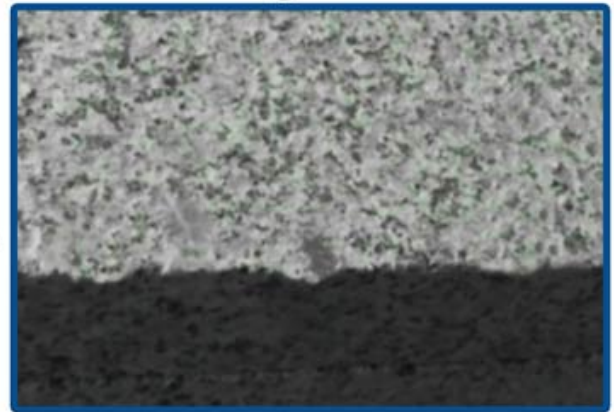

boreway[®]



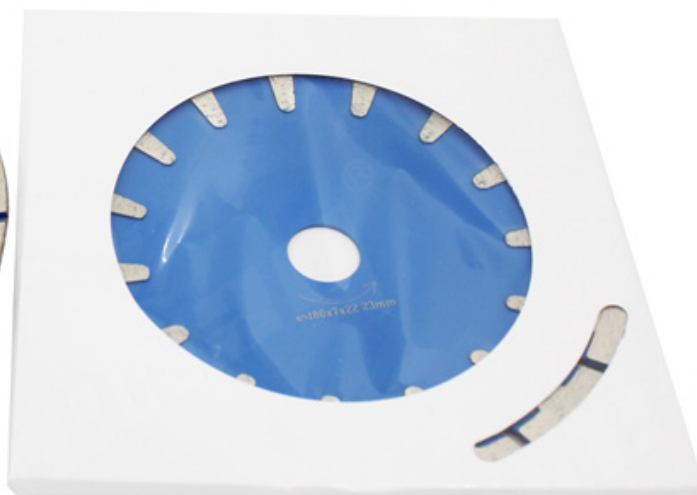

caratteristica:

Disco da taglio in granito di cemento

1. Il taglio è regolare e regolare, la cucitura di taglio è piccola e la formatura è accurata.
2. Forma del dente ondulato, rimozione rapida del truciolo, favorevole al taglio, alta efficienza di taglio.
3. Con denti di protezione rinforzati a forma di T, la durata della lama della sega è più lunga.
4. Fine processo di sinterizzazione termica, sia a secco che a umido.

applicazioni:

Disco da taglio in granito di cemento con denti di protezione rinforzati a forma di T, la durata della lama è più lunga.

Fine processo di sinterizzazione termica, sia a secco che a umido.

Sinterizzato a caldo o codice premuto, asciutto o bagnato!



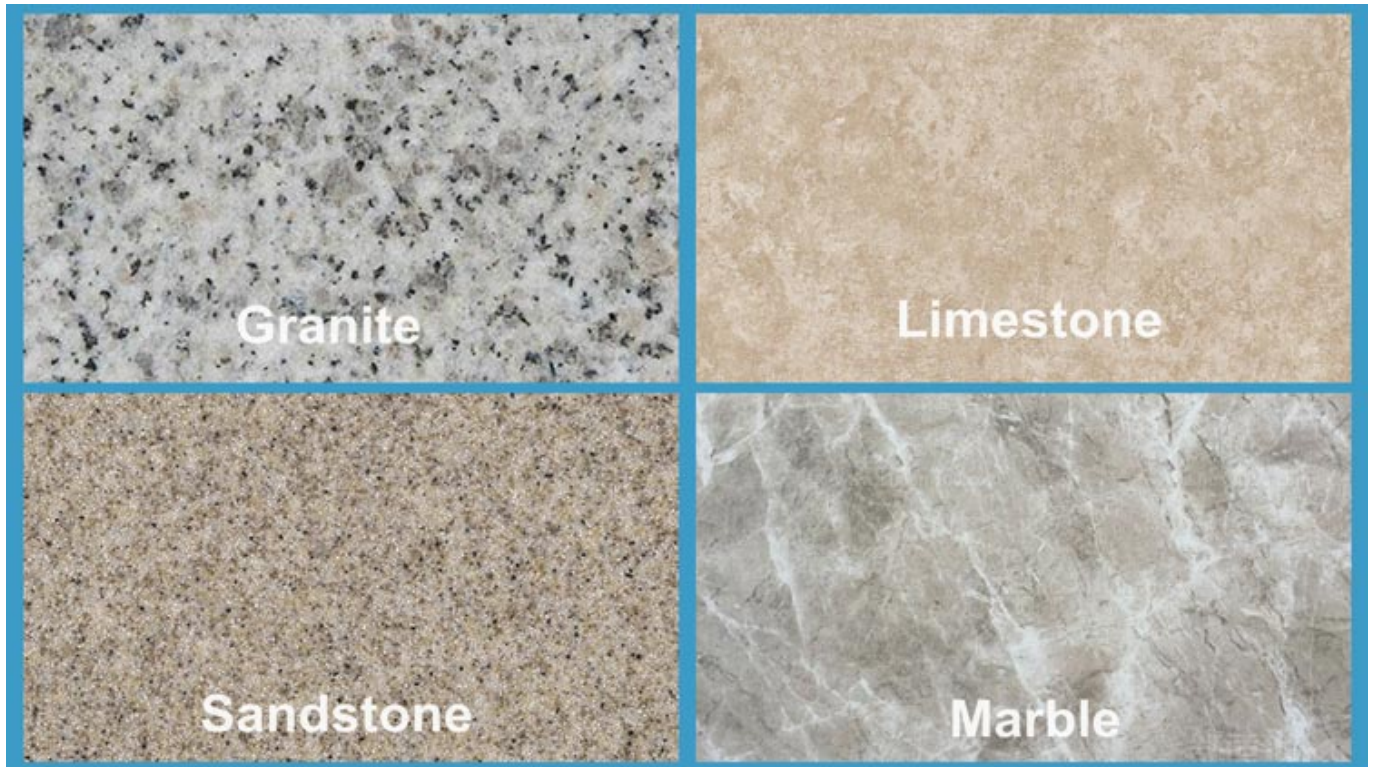

Attenzione quando si usa:

1. Prima dell'installazione della lama della sega, rimuovere gli inquinanti che aderiscono alla lama e alla flangia,
durante l'installazione della lama della sega, la direzione contrassegnata deve essere mantenuta coerente con la rotazione
la direzione degli utensili elettrici e la flangia devono essere fissati mediante una chiave fissata agli utensili elettrici.
2. Non utilizzare alcuna lama che è stata deformata per essere stata premuta da un incidente.
3. Durante il funzionamento, l'operatore deve indossare un casco di sicurezza, calzature e occhiali protettivi, guanti protettivi, inoltre, se necessario, l'operatore deve utilizzare tappi per le orecchie, maschera e così via
4. Gli utensili elettrici devono avere una copertura protettiva.

Macchina per applicazioni:

Disco da taglio in granito di cemento

- a) Taglio e curvatura fluidi e veloci.
- b) Lunga durata e prestazioni stabili
- c) Prezzo competitivo e qualità superiore
- d) Taglio e curvatura asciutti o bagnati.

e) Il colore può essere fatto in base a quello del cliente

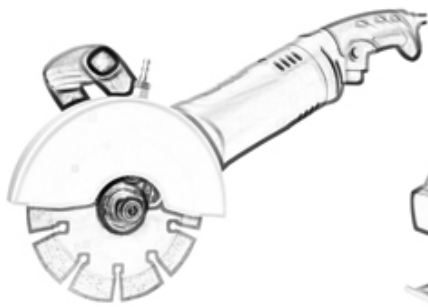

Angle Grinders Machine

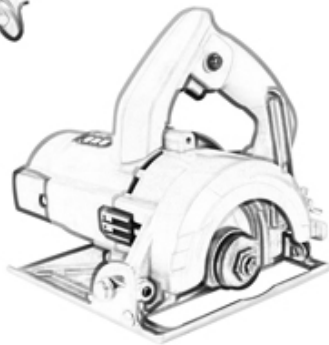

Manual Cutting Machine

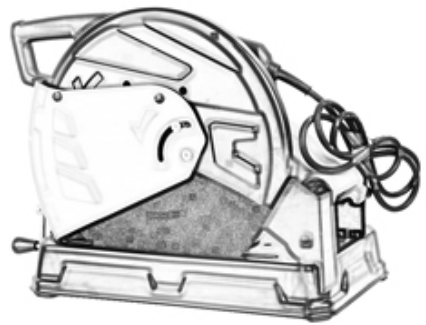

Disco da taglio in granito di cemento per tutti i tipi di macchine da taglio manuali o smerigliatrici angolari.



Prodotti correlati:



Boreway Machinery Co., Ltd
www.fordiamondtools.com
www.diamondtools.top



Boreway Machinery Co., Ltd
www.fordiamondtools.com
www.diamondtools.top

[Segmento diamantato multi lama](#) [Solo per uso bagnato](#) [Segmento diamantato a forma di ventaglio](#)

Riguardo a noi:





Imballaggio & Consegna:

PS:

1. Strumenti di imballaggio in scatole di cartone
2. Per via aerea / marittima per merci in lotti, ricezione aeroporto / porto
3. Meno di 45 kg, generalmente consegna espressa (Porta a porta)
4. Quando gli utensili sono in grandi quantità, vengono imballati in casse di legno



Nostro servizio:

1. Quantità di ordine bassa: può soddisfare l'ordine di prova necessario.
2. Consegna veloce: riceviamo grandi sconti dagli spedizionieri.
3. OEM accettabile: possiamo produrre secondo i vostri campioni o disegni.
4. Buona qualità: abbiamo un rigoroso sistema di controllo di qualità. Ha una buona reputazione nel mercato.
5. Buon servizio: consideriamo i nostri clienti come Dio con un alto grado di professionalità ed entusiasmo.

FAQ:

1. Se vogliamo ordinare il tuo prodotto, come facciamo a sapere la tua qualità?

Puoi provare con un piccolo ordine e poi conoscerai la qualità. Al giorno d'oggi, molte persone nel mondo usano i prodotti cinesi per la loro alta qualità e prestazioni ad alto costo. Siamo un produttore professionale di utensili diamantati con oltre 8 anni di esperienza nella produzione.

2. Potete fornire campioni gratuitamente?

Non forniamo campioni gratuiti. Sulla base di anni di esperienza, crediamo che i clienti li vorranno per la loro qualità affidabile. Acquistando campioni, li apprezzeremo e li apprezzeremo e li faremo ottenere di più. Siamo pronti a offrire ai nostri potenziali clienti uno

sconto speciale sui campioni. È molto importante che tu ci dia un feedback e lo apprezzeremo.

3. La tua azienda accetta la personalizzazione?

Naturalmente accettiamo la personalizzazione. Compresi diversi colori, oggetti da tagliare, ecc. Possiamo anche etichettare la vostra etichetta e il marchio dell'azienda. Se vuoi che realizziamo nuovi prodotti per te, inviaci i tuoi prodotti. Che si tratti di disegni o campioni, abbiamo la capacità di produrre gli stessi prodotti. Non venderemo questi prodotti ad altri, solo i clienti possono ottenere l'autorizzazione.

Notare che:

Si prega di utilizzare una macchina saldata ad argento ad alta frequenza anziché il fuoco per effettuare la brasatura, il tempo di saldatura è di pochi secondi, altrimenti il diamante all'interno dei segmenti sarà probabilmente danneggiato dall'alta temperatura, quindi le prestazioni di taglio saranno ridotte!

Contattaci:

Fujian Nanan **boreway** Machinery Co.,Ltd.



No.605 Huahui Center, Shuitou Town 362342 Quanzhou, Fujian, Cina



TEL: (+86) 595-86990206 /



Fax: (+86) 595-86.990.220



Cellulare / WhatsApp / Wechat: (+ 86) 18650679939



E-mail: boreway@boreway.com



Lyon Chang