

Disco da taglio per piastrelle ceramiche in porcellana 150mm Wet Wet per produttore

caratteristica:

Disco da taglio per piastrelle in ceramica da 150 mm per produttore

1. Lunga vita lavorativa e prestazioni superiori
2. Prestazioni eccellenti su materiale da costruzione duro, cemento armato, pietra per mattoni, taglio regolare su piastrelle di varietà, muratura e pietra.

Disco da taglio per piastrelle in ceramica da 150 mm per produttore di solito è per cupiastrelle di ceramica o porcellana.

boneway®

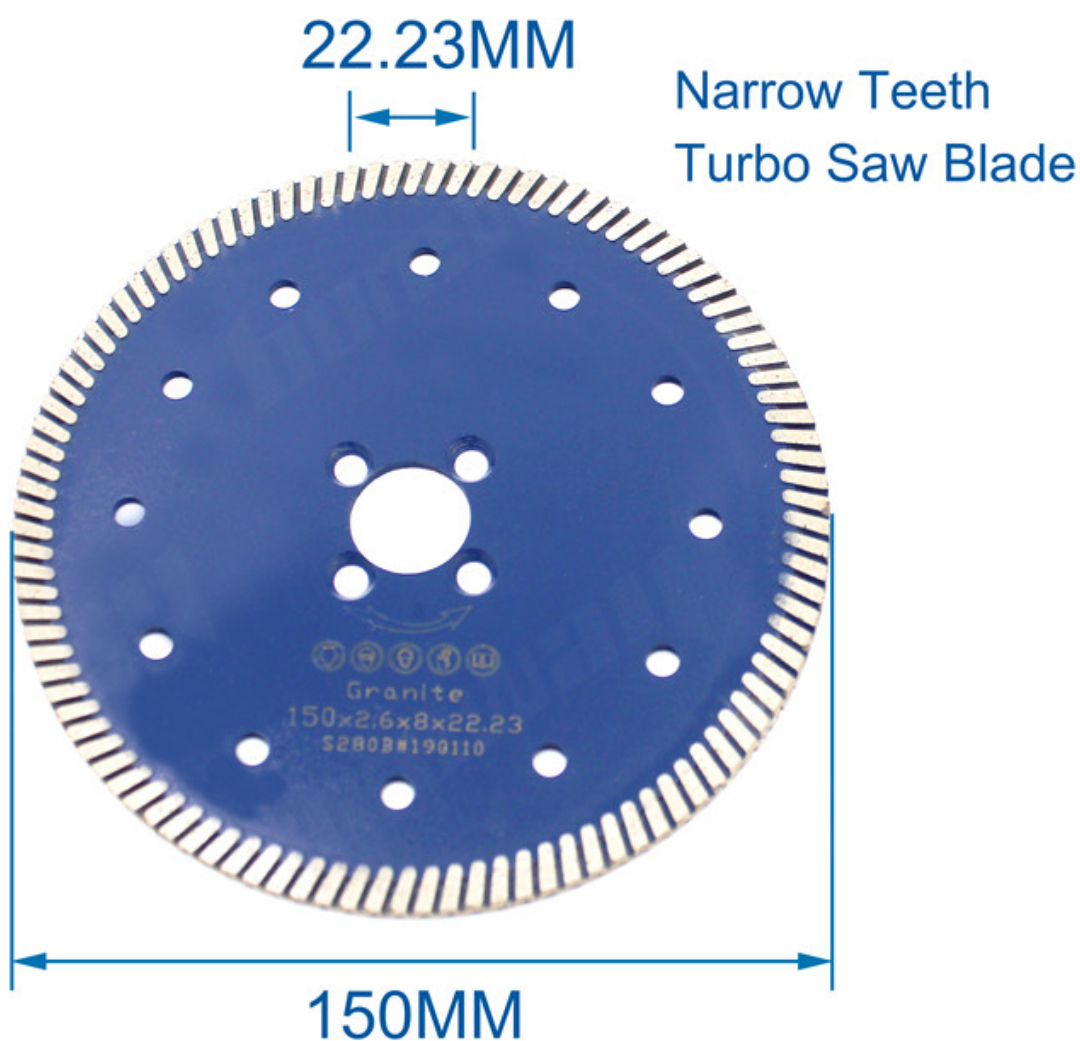

boreway[®]

22.23MM



Narrow Teeth
Turbo Saw Blade

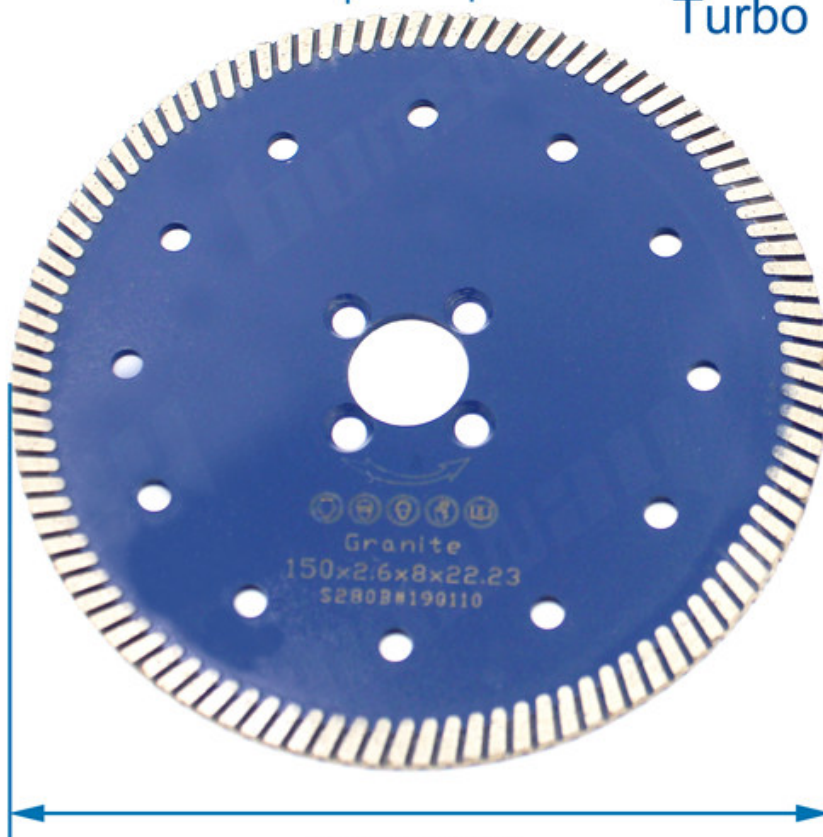

150MM

Granite
150x2.6x8x22.23
S2808#190110

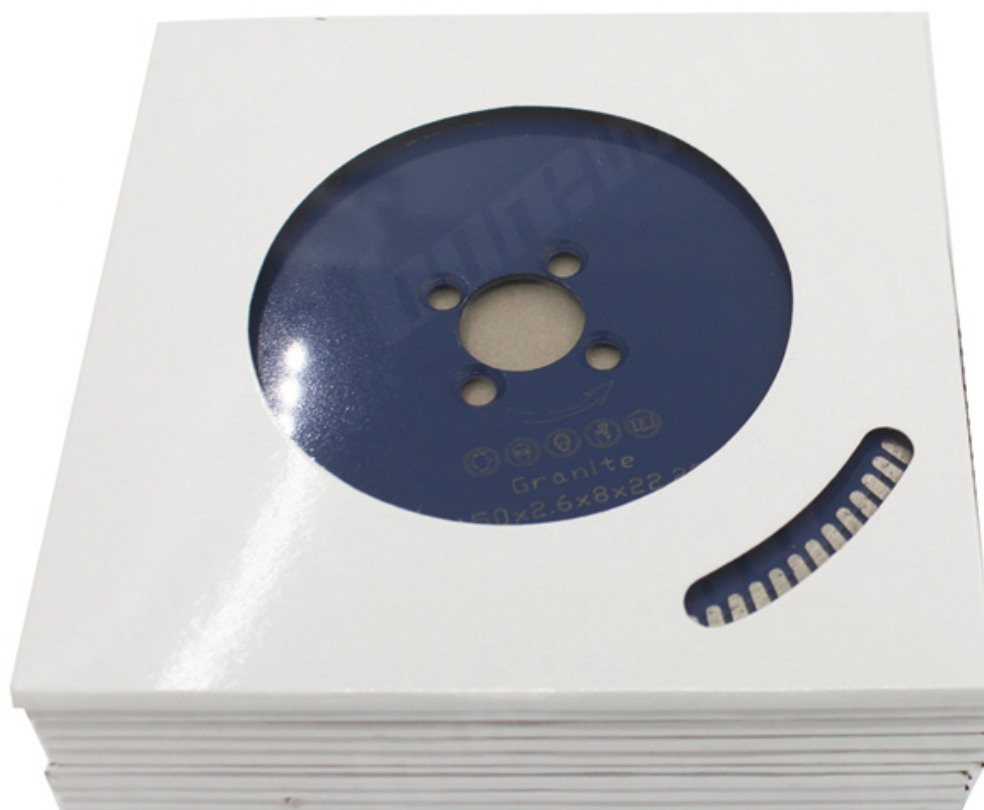

Vantaggio:

1. **Disco da taglio per piastrelle in ceramica da 150 mm per produttore** grande adattabilità.
 2. Metodo di taglio: taglio a umido, taglio a secco.
 3. Fast taglio e lunga durata e prestazioni stabili.
 4. Lavoro sicuro, silenzioso e preciso. Riduzione dei tempi di taglio e di lavoro.
 5. Cridurre molto l'attrito di taglio, migliorare la planarità della lastra, risparmiare energia.
- Fabbrica = Controllo qualità = Prezzo competitivo = Tecnologia propria = OEM

Our factory use original high grade diamond



pk

Other factory mix second diamond selected from waste segment



Our blade cutting effect



pk

Other supplier blade cutting effect

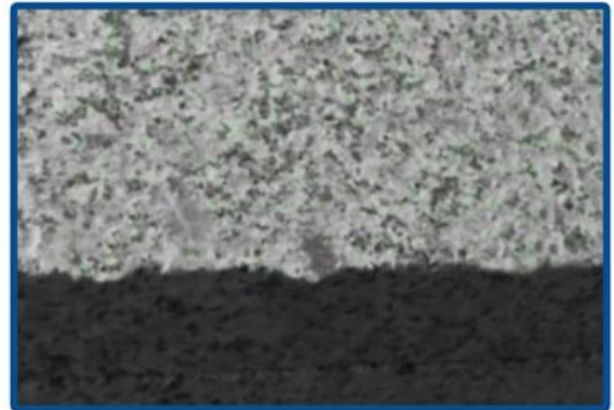

Descrizione:

Disco da taglio per piastrelle in ceramica da 150 mm per produttore è una lama diamantata particolarmente stabile e matura, particolarmente adatta per il taglio di ceramiche, porcellane, piastrelle vetrificate, granito, gres, piastrelle dure e altre pietre.

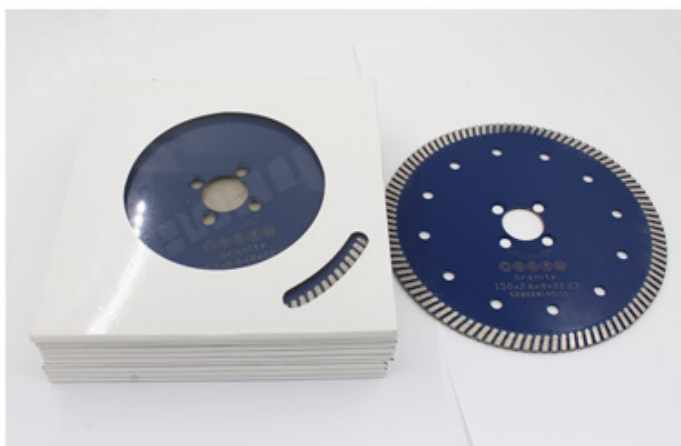
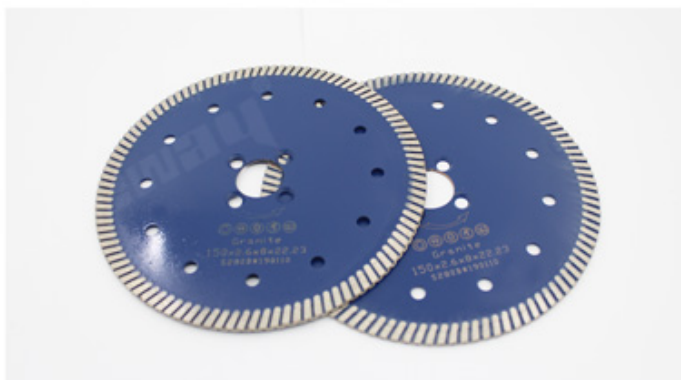
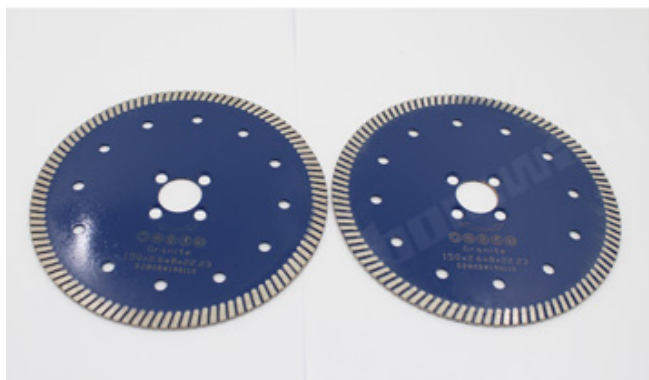

Specifica:

Di seguito sono riportate le specifiche normali **Disco da taglio per piastrelle in ceramica da 150 mm per produttore:**

Diametro (inch/mm)	Foro Dimensione (Min)	Segmento Spessore (Min)	Numero di segmenti		Segmento		Altezza (Min)	4	105	35	6/8	8/10/12
			Pz									
4.3	110	32.3	6/8/9									
4.5	115	35.5	8		8/10/12							
5	125	37.5	9		8/10/12							
6	150	32.5	12		8/10/12							
7	180	35	14		8/10/12							
8	200	39.2	14		8/10/12							
9	230	34.4	18		8/10/12							

Le specifiche di cui sopra sono solo per riferimento, altre specifiche possono essere disponibili secondo la richiesta del cliente.



Attenzione quando si usa:

1. Prima dell'installazione della lama della sega, rimuovere gli inquinanti che aderiscono alla lama e alla flangia,
durante l'installazione della lama della sega, la direzione contrassegnata deve essere mantenuta coerente con la rotazione
la direzione degli utensili elettrici e la flangia devono essere fissati mediante una chiave fissata agli utensili elettrici.
2. Non utilizzare alcuna lama che è stata deformata per essere stata premuta o danneggiata.
3. Durante il funzionamento, l'operatore deve indossare casco di sicurezza, calzature e occhiali protettivi, guanti protettivi, inoltre, se necessario, l'operatore deve utilizzare tappi per le orecchie, maschera e così via
4. Gli utensili elettrici devono avere una copertura protettiva.

applicazioni:

Uso sinterizzato a caldo, asciutto o bagnato!

Disco da taglio per piastrelle in ceramica da 150 mm per produttore è adatto per tipi di granito, pietra, calcare, arenaria, basalto, pietra naturale pietra lavica ecc.

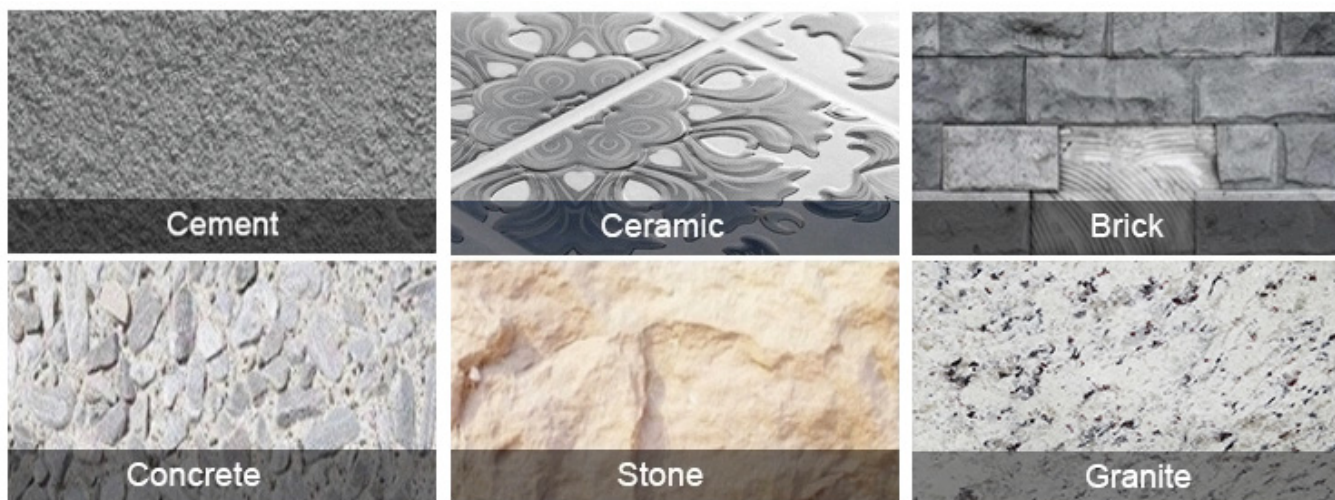

Macchina per applicazioni:

Disco da taglio per piastrelle in ceramica da 150 mm per produttore uso per smerigliatrice angolare, sega circolare, sega per muratura, sega circolare



Electric circular saw

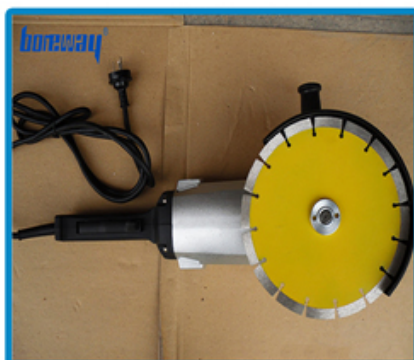

Angle Grinder



Road cutting machine



Multi-function cutting machine

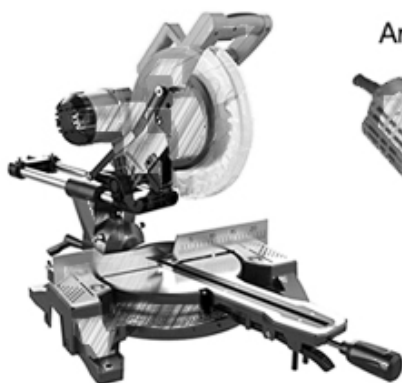

Prodotti correlati:



Boreway Machinery Co.,Ltd
www.diamondtools.top
www.boreway.net

[Punta diamantata 40x8x10mm](#)



Boreway Machinery Co.,Ltd
www.diamondtools.top
www.boreway.net

[Segmento Arix Diamond](#)

Riguardo a noi:

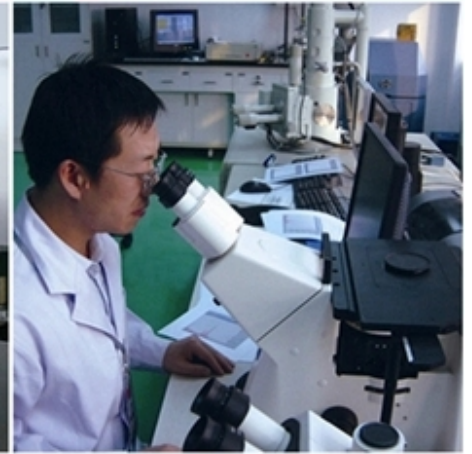



Imballaggio & Consegna:

PS:

1. Strumenti di imballaggio in scatole di cartone
2. Per via aerea / marittima per merci in lotti, ricezione aeroporto / porto
3. Meno di 45 kg, generalmente consegna espressa (Porta a porta)
4. Quando gli utensili sono in grandi quantità, vengono imballati in casse di legno



Nostro servizio:

1. Quantità di ordine bassa: può soddisfare l'ordine di prova necessario.
2. Consegna veloce: riceviamo grandi sconti dagli spedizionieri.
3. OEM accettabile: possiamo produrre secondo i vostri campioni o disegni.
4. Buona qualità: abbiamo un rigoroso sistema di controllo di qualità. Ha una buona reputazione nel mercato.
5. Buon servizio: consideriamo i nostri clienti come Dio con un alto grado di professionalità ed entusiasmo.

FAQ:

1. Se vogliamo ordinare il tuo prodotto, come facciamo a sapere la tua qualità?

Puoi testare con un piccolo ordine e poi conoscerai la qualità. Al giorno d'oggi, molte persone nel mondo usano i prodotti cinesi per la loro alta qualità e prestazioni ad alto costo. Siamo un produttore professionale di utensili diamantati con oltre 8 anni di esperienza nella produzione.

2. Potete fornire campioni gratuitamente?

Non forniamo campioni gratuiti. Sulla base di anni di esperienza, crediamo che i clienti li vorranno per la loro qualità affidabile. Acquistando campioni, li apprezzeremo e li apprezzeremo e li faremo ottenere di più. Siamo pronti a offrire ai nostri potenziali clienti uno

sconto speciale sui campioni. È molto importante che tu ci dia un feedback e lo apprezzeremo.

3. La tua azienda accetta la personalizzazione?

Naturalmente accettiamo la personalizzazione. Compresi diversi colori, oggetti da tagliare, ecc. Possiamo anche etichettare la vostra etichetta e il marchio dell'azienda. Se vuoi che realizziamo nuovi prodotti per te, inviaci i tuoi prodotti. Che si tratti di disegni o campioni, abbiamo la capacità di produrre gli stessi prodotti. Non venderemo questi prodotti ad altri, solo i clienti possono ottenere l'autorizzazione.

Notare che:

Si prega di utilizzare una macchina saldata ad argento ad alta frequenza anziché il fuoco per effettuare la brasatura, il tempo di saldatura è di pochi secondi, altrimenti il diamante all'interno dei segmenti sarà probabilmente danneggiato dall'alta temperatura, quindi le prestazioni di taglio saranno ridotte!

Contattaci:

Fujian Nanan **boreway**® Machinery Co.,Ltd.



No.605 Huahui Center, Shuitou Town 362342 Quanzhou, Fujian, Cina



TEL: (+86) 595-86990206 /



Fax: (+86) 595-86.990.220



Cellulare / WhatsApp / Wechat: (+ 86) 18650679939



E-mail: boreway@boreway.com