

□□□□□:

6 □□□ □□□□□□ □□□□□□ □□□□□ □□□□ □□□□□ □□□□□

1. □□□□ □□□ □□ □□□ □□ □□□□ □□□□□□□□□□

2. □□□□□□□□ □□□□□□□□ □□ □□□□□□□□□□□□□□, □□□□□□□□□□□□□□, □□□□ □□□□□□□□, □□□□□□□□□□ □□ □□□□□□ □□□□□□□□, □□□□□□ □□ □□□□□□□□

**boreway**<sup>®</sup>

22.23MM



Narrow Teeth  
Turbo Saw Blade

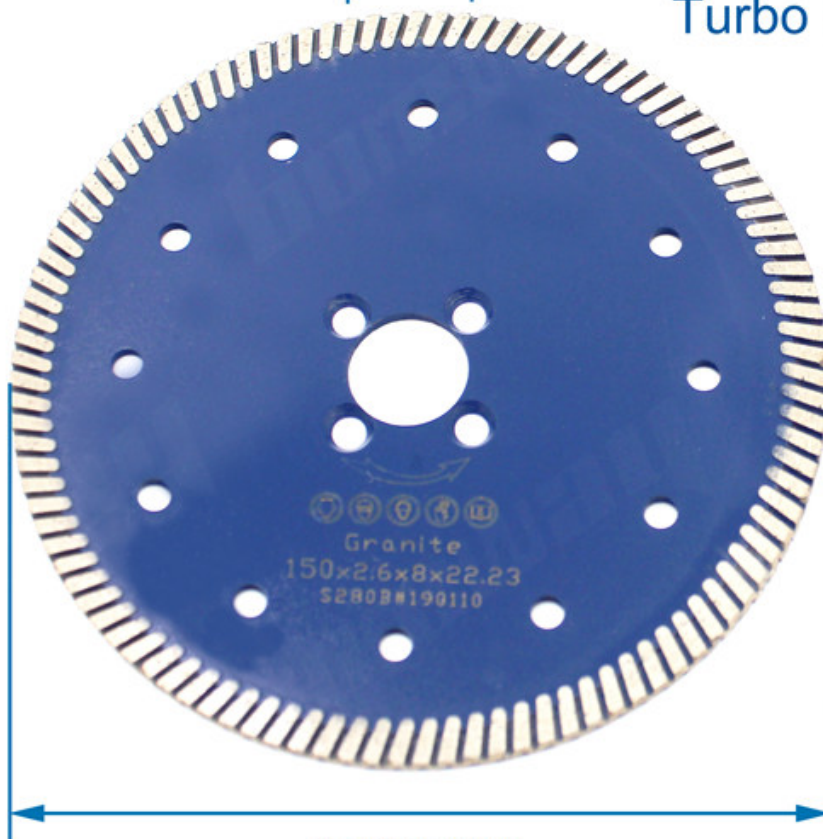

150MM





□□□ □□□□□□, □□□□□ □□ □□□ □□□□!

6 □□□ □□□□□□□ □□□□□□ □□□□□ □□□□ □□□□ □□□□□□ □□□□□□□□□□, □□□□□, □□□□ □□□□□□, □□□□ □□□□□□, □□□□□□□□□□ □□□□□ □□□□ □□□□ □□□ □□ □□□ □□□□□□□ □□□

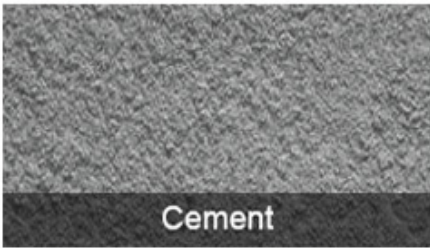

Cement



Ceramic

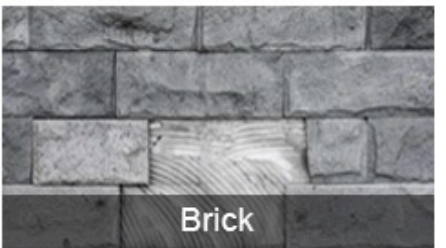

Brick



Concrete



Stone

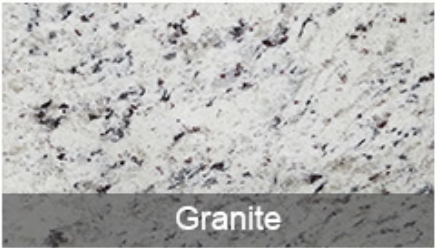

Granite

□□□□□ □□□□□:

6 □□□ □□□□□□ □□□□□ □□□□□ □□□□ □□□□ □□□□ □□□□ □□ □□□□ □□ □□ □□□□□, □□□□□□□ □□□□□, □□□□□□ □□□□□, □□□ □□□□□



Electric circular saw



Angle Grinder



Road cutting machine



Multi-function cutting machine

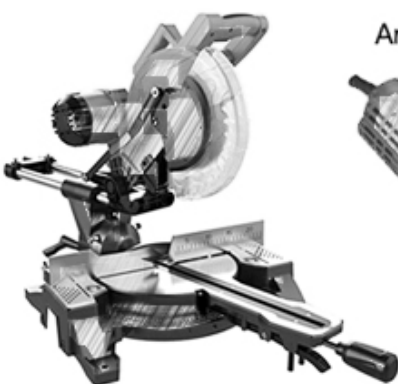

Road cutting machine

□□□□□□□ □□□□□□□:







**問 題 一：**

請 簡 述：

1. 請 簡 述 該 展 覽 會 的 展 覽 目 的 及 展 覽 的 重 要 性
2. 請 簡 述 該 展 覽 會 的 展 覽 場 所 及 展 覽 的 時 間 及 地 點
3. 該 展 覽 會 的 展 覽 費 用 為 45 kg, 請 簡 述 該 展 覽 會 的 展 覽 費 用 的 計 算 方 法 (請 簡 述 該 展 覽 會 的 展 覽 費 用 的 計 算 方 法)
4. 該 展 覽 會 的 展 覽 費 用 的 計 算 方 法 及 展 覽 費 用 的 計 算 方 法



