



## Description du produit:

Les lames de scie diamantée sont l'un des outils les plus largement et les plus avancés utilisés pour couper des blocs de pierre. Les lames de scie diamantée ont les caractéristiques d'une efficacité de traitement élevée, d'un rendement élevé, d'une précision de coupe élevée, d'une bonne planéité de surface, d'une grande flexibilité de la taille de la plaque économie d'eau et d'électricité.

Les lames diamantées sont utilisées sur des scies à ruban à une seule lame pour carrer des blocs et couper des épaisseurs ou sur des scies à plusieurs lames pour scier des dalles et des pierres de marbre. Grâce à sa longue expérience mûrie dans le monde entier.

Boreway ([Chine Scie à ruban pour la coupe de pierre](#)) A créé une gamme complète de disques diamantés adaptés à de nombreux types de scies circulaires utilisées, aux différents matériaux à couper, aux besoins de qualité spécifiques et aux vitesses de coupe demandées par les clients.

Autres types de segments de lames de scies collectives

	1. forme cymbiforme. Le segment de scie circulaire cymbiforme est généralement utilisé pour couper le travertin et la pierre a des trous à l'intérieur qui conduiront à une chute facile des segments de diamant. Par exemple, le travertin beige de Turquie, le travertin d'Amérique du Sud et le travertin noir de Chine, ces pierres sont dures, abrasives et peuvent faire tomber les segments de diamant de la lame pendant la coupe.
	Forme 2. Trapezoid. Aujourd'hui, de plus en plus de fabricants sont enclins à faire en sorte que le segment des scies trapézoïdales trapézoïdales devienne une forme courante. Un avantage de cette forme est que la résistance à la coupe sur les tailles de segment de diamant peut être réduite, le segment ne tombera pas facilement et l'efficacité de coupe est grandement améliorée.
	3. forme cuboïdes. Normalement, la forme est cuboïde, c'est la forme la plus ancienne inventée en Italie et en portugais qui est encore populaire de nos jours.

## Spécification:

### Spécification de la lame de scie diamantée électrolytique pour les fournitures:

Blank en acier	Hauteur de la lame (mm)	180
	Longueur totale (mm)	3950 4100 4400,4600
	Épaisseur de la lame (mm)	1.5,1.75, 2,0, 2,5

Dimension du segment	Longueur (mm)	20-50
	Largeur (mm)	2,4 / 2,2, 2,8 / 2,4, 3,5 / 2,9, 4,2 / 3,6

Donnée de référence

Matériel de coupe	Zone de coupe	Vitesse de coupe
Série Beige Stone	4000 M <sup>2</sup>	14 à 20 cm / h
Série Emperador Stone	20000M <sup>2</sup>	12 à 18 cm / h
Série de granit de serpent	45000M <sup>2</sup>	16 à 18 cm / h
Série de grès	8000M <sup>2</sup>	45-80cm / h
Série de pierres artificielles	dix000M <sup>2</sup>	25 à 35 cm / h

**D'autres spécifications sont disponibles sur demande des clients.**

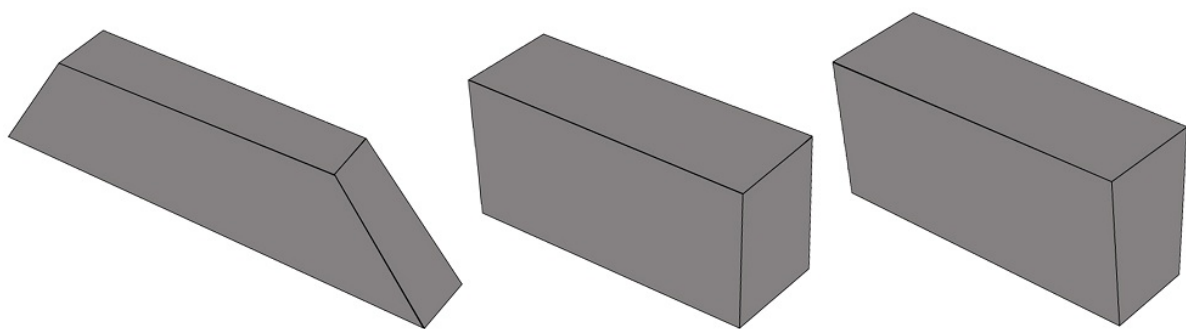

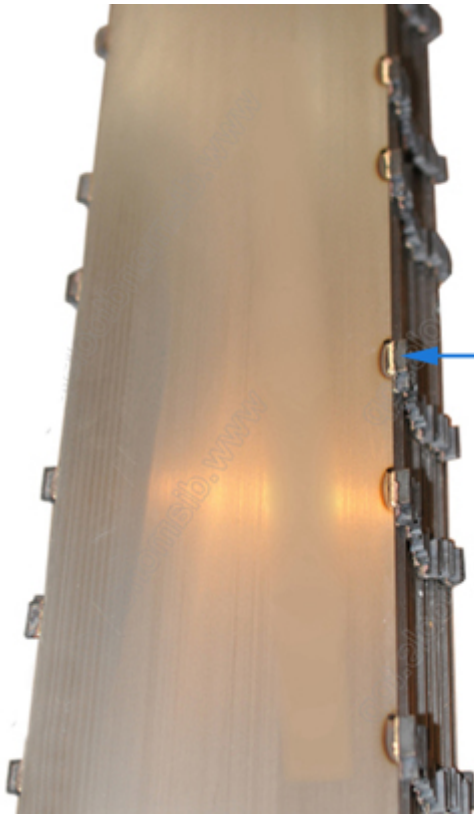

## Diamond Gang Saw

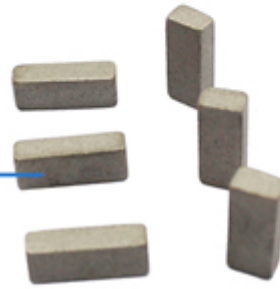

Boreway has created a complete range of diamond blades suitable for many different types of gang saw used, different materials to cut, specific quality needs and cutting speeds requested by the customers.

### Avantages:

1. longue vie.
2. haute efficacité.
3. scie étroite Kerf.
4. coupe lisse et rapide
5. durée de vie plus longue que les segments de scie à ruban communs.
6. petite fente de coupe, moins de gaspillage d'objet de coupe.
7. vitesse de coupe 25% -35% augmentée par rapport au type normal.
8. faible consommation d'énergie et coût global.

**[Vente en gros lame de scie diamantée pour la coupe de pierre](#)** Les spécifications personnalisées \* sont acceptables

### Application:

Spécialement utilisé pour le traitement des dalles de pierre de granit artificiel.

Machines appropriées: Applicable à diverses machines à scies collectives.

- a. Segment de scie diamantée pour couper le marbre tendre (beige / crème, blanc ect.)
- b. Segment de scie diamantée pour la coupe de marbre moyennement dur (vert indien, vert indien foncé, Serpegg-lante, nouveau portolo, emperador light, etc.)
- c. Segment de scie diamantée pour couper la pierre artificielle et la pierre de quartz.

**Pour plus de produits, veuillez cliquer sur: [Usine de soudure d'argent de](#)**

## segment de scie de groupe de diamant

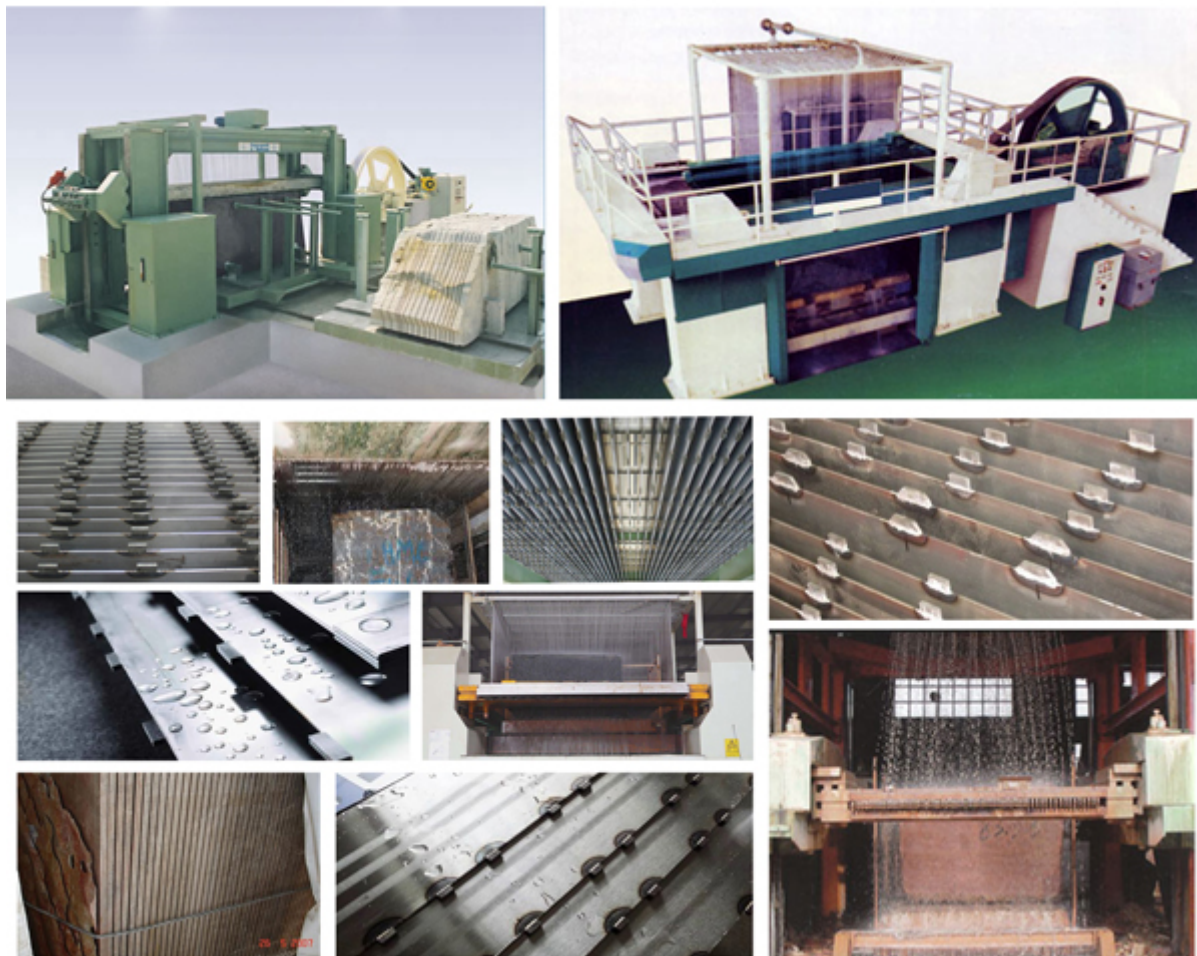

**À propos deNous:**



## Emballage et livraison:

1. Outils d'emballage dans des caisses en carton;
2. Large machines d'emballage dans des caisses en bois;
3. Lorsque les outils sont en grande quantité, ils sont emballés dans des caisses en bois.



- For sample or small orders, products could be sent by express, TNT, DHL, UPS, FedEx, EMS etc.
- For large orders, shipping by sea or air is recommended. By our long-term cooperate agent or your appointed forward.
- By sea, port of loading: Shanghai, Ningbo, Xiamen, Qingdao etc.



### Notre service:

1. Faible quantité de commande: il peut répondre à la commande de test dont vous avez besoin.
2. Livraison rapide: nous obtenons une grande remise du transitaire.
3. OEM acceptable: Nous pouvons produire selon vos échantillons ou dessins.
4. Excellente qualité: Nous avons un système de contrôle de qualité strict. A une bonne réputation sur le marché.
5. Service de qualité: Nous traitons les clients comme Dieu avec un haut degré de professionnalisme et d'enthousiasme.

### Nous contacter:

Fujian Nanan **boreway**® Machinery Co.,Ltd.



No.605 Huahui Center, ville de Shuitou 362342 Quanzhou, Fujian, China



**TEL:** (+86) 595-86990206 /  **Fax:** (+86) 595-86990220



**Mobile / WhatsApp / Wechat:** (+ 86) 18650679939



**Email:** [boreway@boreway.com](mailto:boreway@boreway.com)



**Lyon Chang**

