

Introduction:

Diamant de haute qualité plat turbo en aluminium base meule diamant pour meules en pierre sont Conçu pour le meulage et l'affûtage rapides des surfaces en marbre et en granit, des chants et angles et des angles, il est proposé dans une base en aluminium offrant un poids léger et un effet de refroidissement rapide par une productivité élevée.

Roues de coupe en aluminium, La meule de coupe en diamant avec base en aluminium est principalement utilisée pour la rectification de la pierre sur les rectifieuses manuelles, le filetage peut être en M14, 5 / 8-11 ou 22,23 mm. C'est la meule diamantée la plus rentable pour votre pierre.

Grits Les grains de diamant 30 # offrent un rendement élevé et une durée de vie prolongée. Les grains de diamant 120 # fournissent une excellente finition et un travail beaucoup plus long la vie.

Machine appliquée: La plupart des assiettes de sol

Application: Pour le granit, le marbre, le béton, le bloc, etc.

Utilisation: Ces meules conviennent parfaitement à tous les types de travaux de construction de béton. Elles peuvent également être utilisées pour l'enlèvement de matière agressive avec le granit, le marbre, le calcaire ou le terrazz. Utilisez humide ou sec.

Fonctionnalité:

1. La résine remplie aide à obtenir une meilleure finition, moins de rayures;
2. La base en aluminium fournit un poids léger et réduit le bruit;
2. Segments pressés à chaud, meulage efficace et lisse;
3. Caractérisé par une efficacité de travail élevée et une utilisation facile;
4. Les molettes diamantées comprennent une rangée et une rangée double;
5. Il se fixe aux meuleuses à main et à la polisseuse de sol;
6. Applicable pour le meulage rapide, l'ébavurage rugueux et le façonnage et la finition en douceur de pierres, matériaux de maçonnerie.

Spécification:

Meule en diamant de haute qualité pour turbo à fond plat en aluminium turbo

Diamètre	Lien	Segment Sze	Grits
4 pouces / 100mm	Alésage 22.23mm (7 / 8inch) avec rondelle de réduction 16mm	7mm d'épaisseur	30 #
4 pouces / 100mm	Alésage 22.23mm (7 / 8inch) avec rondelle de réduction 16mm	7mm d'épaisseur	120 #
4 pouces / 100mm	Filetage M14	7mm d'épaisseur	30 #
4 pouces / 100mm	Filetage M14	7mm d'épaisseur	120 #

D'autres diamètres ou spécifications peuvent être personnalisés en fonction des besoins de l'acheteur.

Des photos:

Meule en diamant de haute qualité pour turbo à fond plat en aluminium turbo

boreway®



Boreway Machinery Co., Ltd.
www.diamondtools.top
www.boreway.com

M14 Aluminum Based Diamond Grinding Wheel

Higher efficient

Lower noise

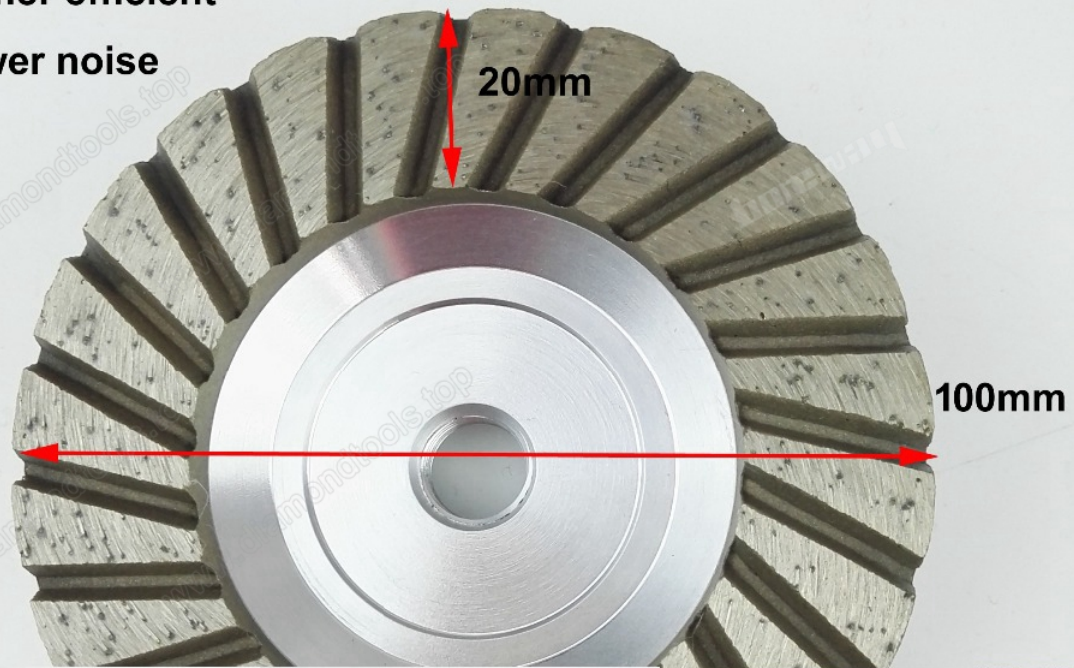

M14 Thread



7mm Thickness



#30
Coarse

#120
Fine





30 # haute qualité plat turbo en aluminium base diamant meule coupe pour la pierre

boreway®



Boreway Machinery Co., Ltd.
www.diamondtools.top
www.boreway.com



Boreway Machinery Co., Ltd.
www.diamondtools.top
www.boreway.com

120 # haute qualité plat turbo Aluminium base diamant meule coupe pour la pierre

boreway®



Boreway Machinery Co., Ltd.
www.diamondtools.top
www.boreway.com

boreway®



Boreway Machinery Co., Ltd.
www.diamondtools.top
www.boreway.com

boreway®



Boreway Machinery Co., Ltd.
www.diamondtools.top
www.boreway.com

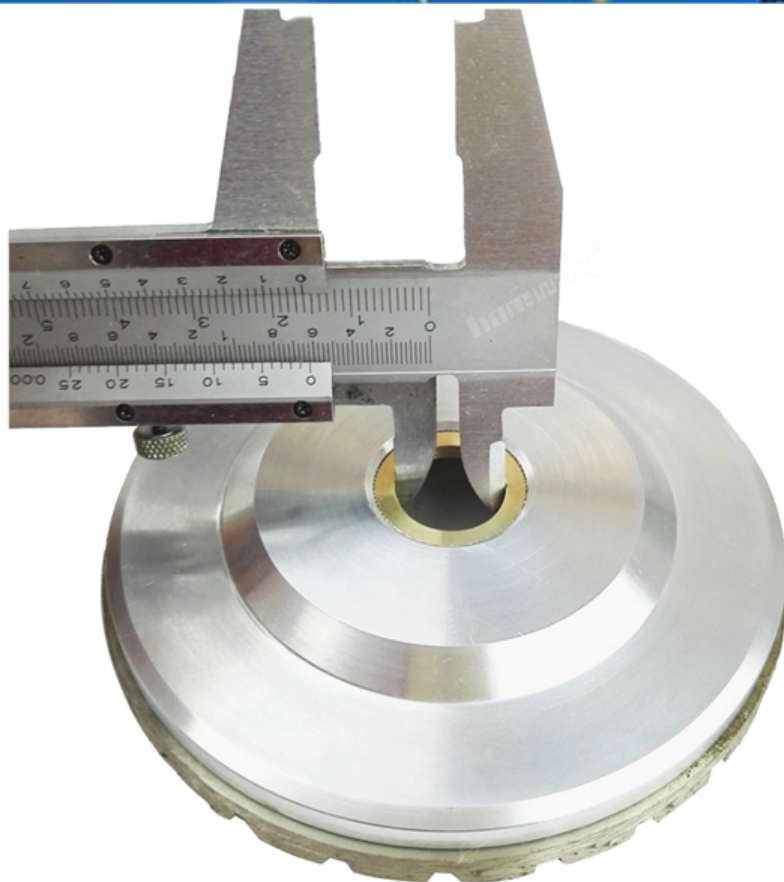

Boreway Machinery Co., Ltd.
www.diamondtools.top
www.boreway.com

Plus connexes Turbo Meule, Pls cliquez ici: [Meule diamantée](#)

Emballage & Livraison:

1. Outils d'emballage dans des caisses en carton;
2. Lorsque les outils sont en grande quantité, ils sont emballés dans des caisses en bois.

-DELIVERY-

Less than 45kg,generally delivery by express(Door to Door).



By Air / Sea for batch goods, Airport / Port receiving.

BY AIR



BY SEA



Contactez nous:

Fujian Nanan Boreway Machinery Co.,Ltd.

Adresse: Centre Huahui 605, ville de Shuitou, Quanzhou, Fujian, Chine.

Code postal: 362342

Tel .: 0086-595-86990206

Fax: 0086-595-86990220

Contact: Ally Huang

Mobile / WhatsApp: 0086-13559599186

Wechat: boreway 05

Skype: boreway 05

Facebook: 13559599186

Email: boreway05@boreway.net