

Description du produit:

[BLADES DE COUPES DE DIAMANT RIM CONTINUES POUR FOURNISSEURS](#) est une lame de scie de diamant particulièrement stable et mature,

Convient particulièrement à la coupe de céramique, de porcelaine, de carreaux vitrifiés, de granit, de grès, de carreaux de dur et d'autres pierres.

Les lames de découpe de diamants de jante continues peuvent réduire beaucoup les frictions de coupe, améliorez la planéité des dalles, économisez de l'énergie.

Fonctionnalité:

Méthode de coupe: coupe humide, coupe à sec.

Coupe rapide et longue durée de vie, performance stable.

Le grain de diamant industriel de haute qualité a été utilisé dans le segment

Coupe rapide des déchets d'androate Matériau dur, Brique en céramique en carreaux en marbre granit, etc.,

Les lames frittées pressées à chaud offrent une longue durée de vie qui peut couper des matériaux multiples

Lame de coupe en béton en porcelaine circulaire peut réduire beaucoup les frottements de coupe, améliorer la planéité de la dalle, économiser de l'énergie.

(**[Diamond Circle Scie Blade Soudage Machine en Chine](#)**)

Spécification de produit:

Les suivantes sont les spécifications normales de nos lames de coupe de diamant de jante continues:

| Diamètre | Épaisseur | Trou intérieur | Hauteur du segment |
|-----------------|-----------|----------------|--------------------|
| 6 pouces, 150mm | 2,6mm | 22.23mm | 8mm |

Plus de spécification normale de la lame de scie de diamants Fournisseurs:

| Diamètre | | Ennuyer | Segment | Segments | Segment |
|------------|-----|------------------------------|--------------|----------------|--------------|
| Pouce / mm | | Taille (mm) | Largeur (mm) | Épaisseur (mm) | Hauteur (mm) |
| 4 | 105 | 16/20 22.23 25.4 50 | 35 | 1.8 | 8/10/12 |
| 4.3 | 110 | | 32.3 | 1.8 | 8/10/12 |
| 4.5 | 115 | | 38.5 | 1.8 | 8/10/12 |
| 5 | 125 | | 37.5 | 2,0 | 8/10/12 |
| 6 | 150 | | 33.5 | 2.2 | 8/10/12 |
| 7 | 180 | | 35 | 2.4 | 8/10/12 |
| 8 | 200 | | 39.2 | 2.4 | 8/10/12 |
| 9 | 230 | | 34.4 | 2,6 | 8/10/12 |

Les spécifications ci-dessus sont à titre de référence, d'autres spécifications peuvent être commandées par des clients. ([Meilleur prix Diamond Scie Blade Fabricant](#))

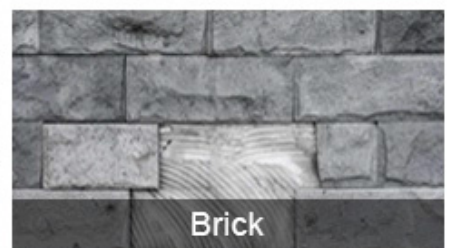
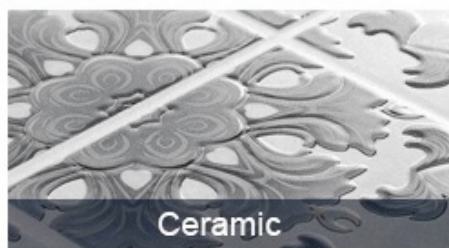
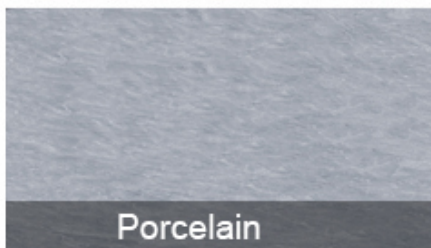

Electric circular saw



Angle Grinder



Multi-function cutting machine

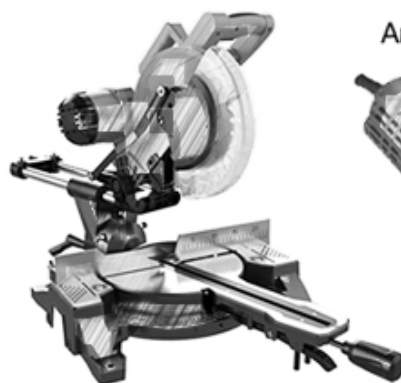

Road cutting machine



Émission de produits

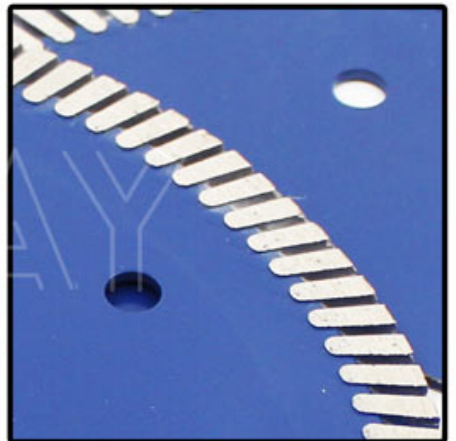
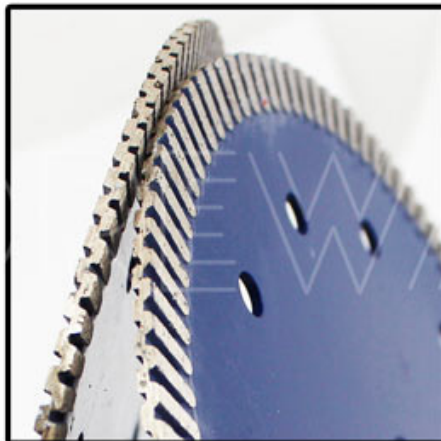
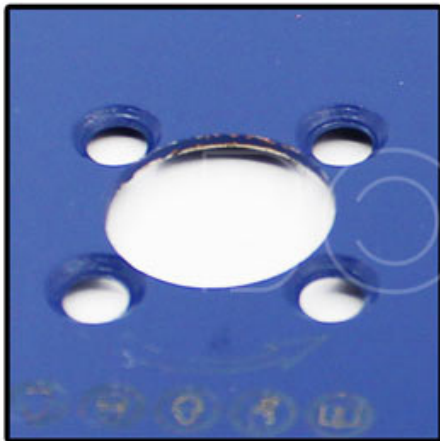

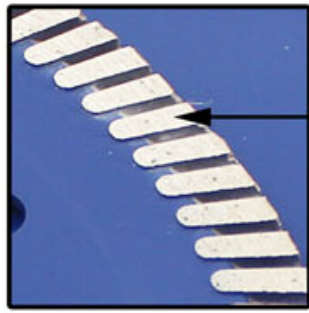

Fine Tooth Turbo Segment

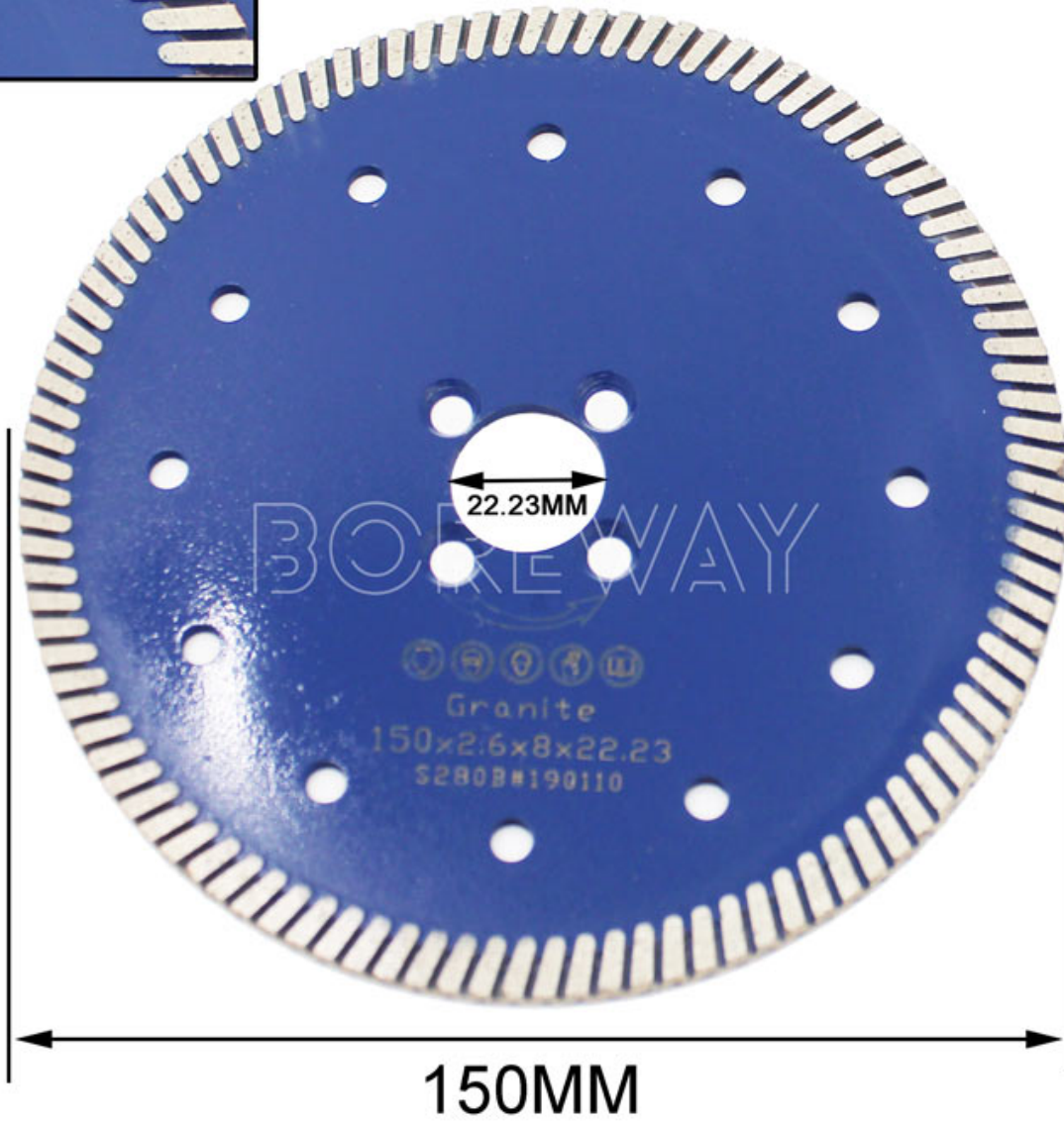

Diamond Saw Blade For Granite



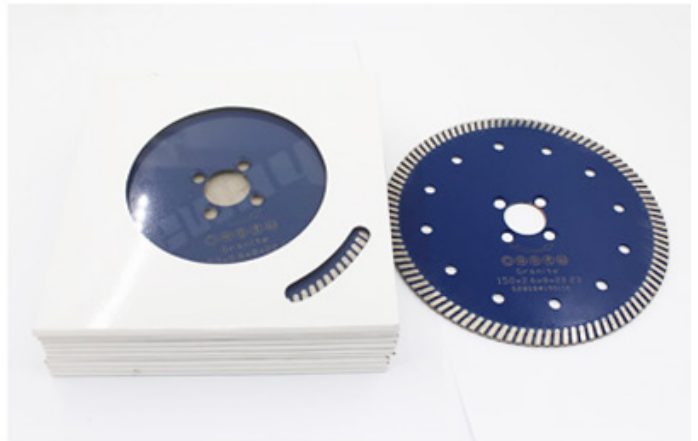
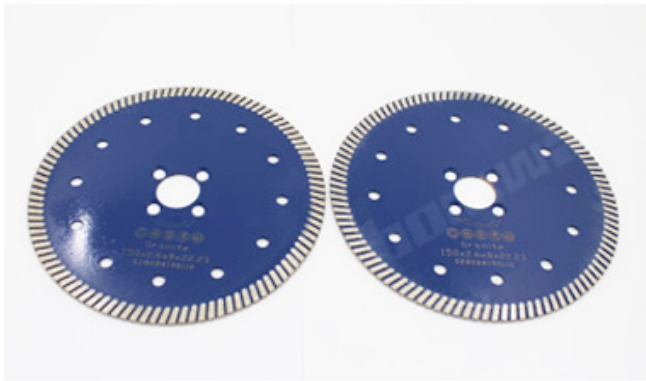

Application:

Lames de découpe de diamants de jante continues Utilisation de la machine de découpe pneumatique manuelle, de la meuleuse d'angle.

Attention lors de l'utilisation:

1. Avant la lame de scie installée, la pollution adhérent entre la lame de scie et la bride doivent être enlevées,
Lors de l'installation de la lame de scie, la direction marquée doit être respectée avec la rotation.
La direction des outils électriques et la bride doivent être fixées par la clé attachée aux outils électriques.
2. N'utilisez pas de lame de scie qui a été déformée pour être enfoncée.
3. Lorsque vous utilisez, l'opérateur doit porter un casque de sécurité, des chaussures de sécurité et des lunettes de protection, gant de protection, en outre, si nécessaire l'opérateur doit utiliser des bouchons d'oreille, un masque et ainsi de suite
4. Les outils électriques doivent avoir une couverture protectrice.

Veillez noter, lorsque l'ordre, veuillez en informer les éléments suivants:

1. Largeur 1.8-9.5mm)

2. Que avec trou de bride (oui / non)

3. Longueur du segment de diamant (40 / 24mm)

Hauteur 4. Segment (8/10 / 12/13 / 15/20 / 30mm)

Utilisation de la lame 5. Saw (coupe à sec / coupe humide / meulage)

6. Quels sont les diamètres des lames de scie (105-250 mm et 250-3500mm)

7. Processus de production (frittage, soudage, galvanoplastie, brasage, insertion)

Hole intérieur de lame 8. Saw (16/20, 22.23, 25,4, 50, 50/60, 60/80, 90/100, 100/120mm)

9. Saw Type de lame (dent de segments, continu, scie à bande, scie à bande, scie à fil, scie combinée, film arc, lame de scie à fentes)

10. Saw Type de lame: segmentée, bord continu, turbo segmenté, en forme de T avec des dents protectrices, turbo segmentés avec des dents protectrices, etc.

11. Type d'outil de coupe: lame de scie circulaire, scie à bande, scie à bande, scie à fil, multi-lames, pales à point de tubulence, etc.

12. Machine de coupe (manuel, machine à découper pneumatique, broyeur d'angle, machine de découpe de pont, machine de découpe manuelle, machine de découpe de bureau, machine à découper infrarouge, machine de marbre, machine à sculpter sur route)

13. Coupe d'objets (granit, marbre, pierre de quartz, verre, jade, terrazzo, béton, céramique, carreaux de céramique, pierre artificielle, grès, calcaire, pierre microcristalline, basalte et autres matériaux)

Spectacle d'usine



FAQ

1. Comment pouvons-nous connaître la qualité, si nous voulons commander vos produits?

S'il vous plaît, testez-les avec une très petite commande, alors vous saurez la qualité. À l'heure actuelle, tant de personnes au monde à utiliser des produits chinois, en raison de la qualité et des prix les plus compétitifs. Nous sommes fabricant professionnel en fournissant des outils de diamants pendant plus de 8 ans. Quoi qu'il en soit, confirmant la qualité de nos produits, une petite commande d'essai de test sera nécessaire.

2. Can vous proposez des échantillons gratuits?

Nous ne proposons pas d'échantillons gratuits, selon nos nombreuses années d'expérience, nous pensons que les gens obtiennent les échantillons en payant, ils chériront et

apprécieront davantage ce qu'ils obtiennent. Mais nous sommes disposés à donner à nos clients potentiels une réduction spéciale qu'ils servent à effectuer un test. Il est très important de nous donner des commentaires, nous l'apprécions.

3.Est votre entreprise accepte-t-elle sur mesure?

Nous l'acceptons sûrement. Y compris différentColor, grain, etc. Nous pouvons également marquer votre propre logo et votre marque sur le pad. Tous les nouveaux produits souhaitent que nous produisons pour vous, envoyez-nous simplement votre dessin ou votre échantillon, nous produirons le même. Nous ne vendrons pas ce genre de produits à d'autres clients uniquement si nous obtenons votre permission.

Logistique:

Échantillon d'ordre par DHL, UPS, FedEx, TNT, EMS, etc.

Pour la livraison de la commande de masse, peut être facultatif avec des termes d'exemples, FOB, CNF, CIF par avion ou par voie maritime basée sur le transitaire de l'acheteur ou la nôtre



Nous contacter:

Fujian Nanan *boreway* Machinery Co.,Ltd.

 N ° 605 Huahui Center, Town Shuitou 362342 Quanzhou, Fujian, China

 **Tél:** (+86) 595-86990206 /  **Fax:**(+86) 595-86990220

 **MOBILE / WhatsApp / WECHAT:**(+ 86) 18650679939

 **E-mail:** boreway@boreway.com

 **Lyon Chang**