

1 pcs sec humide Turbo jante courbe lame de scie granit marbre scie circulaire disque pour grossiste

Spécification:

Ce qui suit sont des spécifications normales **1pcs lame de scie incurvée à sec turbo humide:**

H
a
A
B
C
D
E
F
G
H
I
J
K
L
M
N
O
P
Q
R
S
T
U
V
W
X
Y
Z

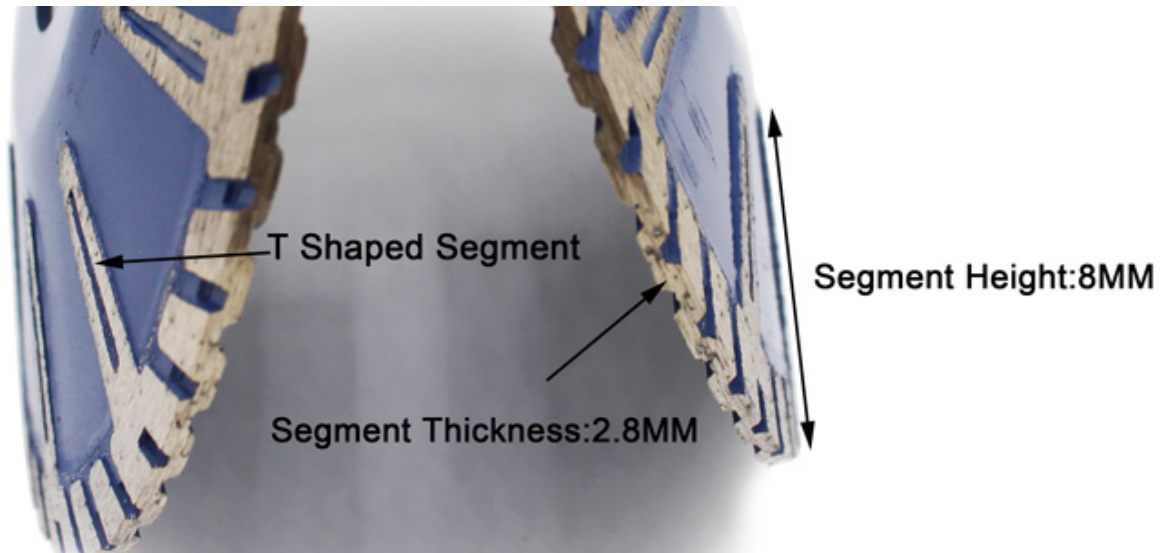

La description:

1pcs lame de scie courbe humide Turbo Turbo coupe plus rapide sur les types de pierres dures, moyennes, dures, comme le granit, le marbre, le grès, le calcaire, etc.

Hauteur de segment:	8 mm
Trou:	22,23 mm
Épaisseur du segment:	2,8 mm
Lame Taille:	5 pouces
Diamètre extérieur:	125mm
Lame Type:	Lame de scie frittée
Fonctionnalité:	Vitesse de coupe rapide
Finition:	Huile antirouille, huile brillante et peinture en aérosol
Application:	Pierre, marbre, granit, béton, etc.



Avantage:

1pcs lame de scie courbe humide Turbo Turbo

1. La coupe est lisse et lisse, la couture de coupe est petite et le formage est précis.
2. Forme de dent ondulée, élimination rapide des copeaux, propice à la coupe, haute efficacité de coupe
3. Avec des dents de protection renforcées en forme de T, la durée de vie de la lame de scie est plus longue.
4. Processus de frittage thermique fin, coupe sèche et humide.

Usine = Contrôle qualité = Prix compétitif = Technologie propre = OEM

boreway[®]



Application:

1pcs lame de scie courbe humide humide Turbo Turbo avec segmenté en T a un segment profond des deux côtés améliore la coupe durcie, le broyage mineur et aide à empêcher le liage pour la coupe durcie dans le granit et le marbre.

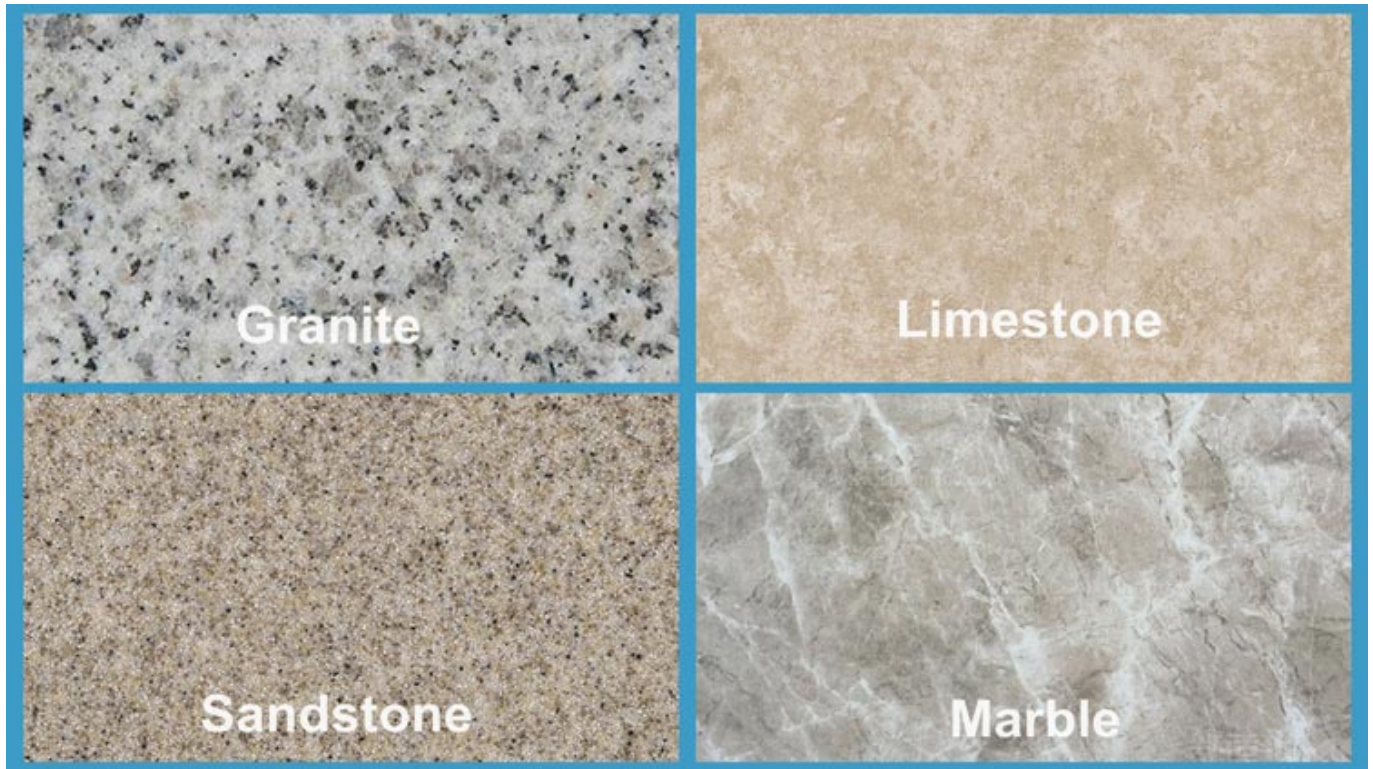

Machine d'applications:

1pcs lame de scie courbe humide Turbo Turbo est utilisé pour couper des plaques de fil rondes ou en forme d'arc pour la protection de la table. L'effet de coupe sur les côtés intérieur et extérieur est également excellent. Outil de coupe approprié pour une coupe profonde et une charge de travail à haute intensité. Convient à toutes sortes de machines de découpe manuelle ou de meuleuses d'angle.

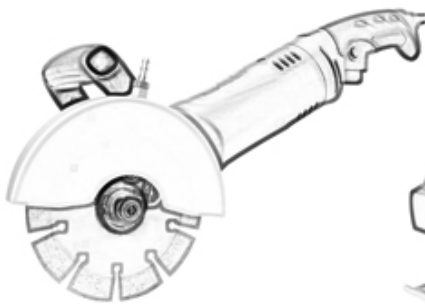

Angle Grinders Machine

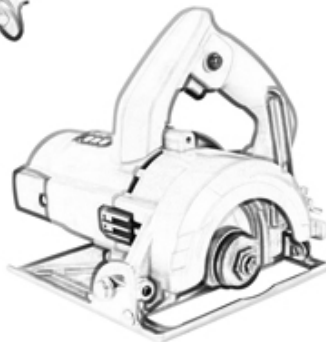

Manual Cutting Machine

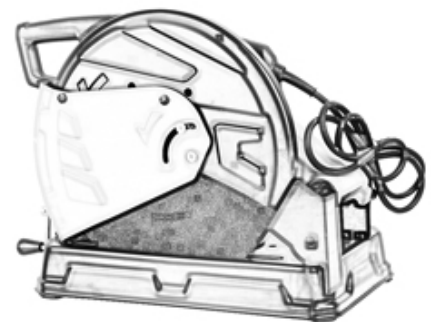



Attention lors de l'utilisation:

1. Avant l'installation de la lame de scie, les pollutions adhérant entre la lame de scie et la bride doivent être éliminées,
lors de l'installation de la lame de scie, la direction marquée doit être cohérente avec la rotation
direction des outils électriques et la bride doit être fixée à l'aide d'une clé attachée aux outils électriques.

2. N'utilisez pas de lame de scie déformée pour avoir été pressée ou écrasée.
3. Lors de l'utilisation, l'opérateur doit porter un casque de sécurité, des chaussures et des lunettes de sécurité, un gant de protection et, si nécessaire, l'opérateur doit utiliser un bouchon d'oreille, un masque, etc.
4. Les outils électriques doivent avoir un couvercle de protection.

Produits connexes:

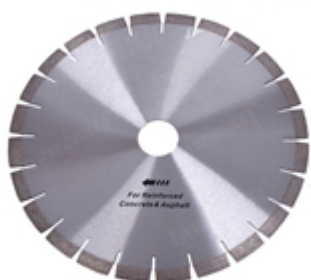

Boreway Machinery Co.,Ltd
www.fordiamondtools.com
www.diamondtools.top

[Lame de scie circulaire diamantée pour béton](#)



Boreway Machinery Co., Ltd.
www.diamondtools.top
www.boreway.com

[Lame de scie haute puissance soudée au laser professionnelle](#)

À propos de nous:



Emballage & Livraison:

PS:

1. Outils d'emballage dans des caisses en carton
2. Par air / mer pour les marchandises en lots, réception aéroportuaire / portuaire
3. Moins de 45 kg, généralement la livraison par express (porte à porte)
4. Lorsque les outils sont en grande quantité, ils emballent dans des caisses en bois



Notre service:

1. Faible quantité de commande: il peut répondre à la commande de test dont vous avez besoin.
2. Livraison rapide: Nous bénéficions de remises intéressantes de la part des transitaires.
3. OEM acceptable: nous pouvons produire selon vos échantillons ou dessins.
4. Bonne qualité: Nous avons un système de contrôle de qualité strict. A une bonne réputation sur le marché.
5. Bon service: Nous considérons nos clients comme Dieu avec un haut degré de professionnalisme et d'enthousiasme.

FAQ:

1. Si nous voulons commander votre produit, comment connaissons-nous votre qualité?

Vous pouvez tester avec une petite commande, puis vous connaîtrez la qualité. De nos jours, de nombreuses personnes dans le monde utilisent des produits chinois en raison de leur haute qualité et de leur coût élevé. Nous sommes un fabricant professionnel d'outils diamantés avec plus de 8 ans d'expérience dans la fabrication.

2. Pouvez-vous fournir des échantillons gratuitement?

Nous ne fournissons pas d'échantillons gratuits. Sur la base d'années d'expérience, nous

pensons que les clients en voudront en raison de leur qualité fiable. En achetant des échantillons, nous les chérirons et les apprécierons et les ferons en obtenir plus. Nous sommes prêts à offrir à nos clients potentiels une remise spéciale sur les échantillons. Il est très important que vous nous fassiez part de vos commentaires, et nous l'apprécierons.

3. Votre entreprise accepte-t-elle la personnalisation?

Bien sûr, nous acceptons la personnalisation. Y compris différentes couleurs, objets de coupe, etc. Nous pouvons également étiqueter votre propre étiquette et marque d'entreprise. Si vous souhaitez que nous fabriquions de nouveaux produits pour vous, envoyez-nous simplement vos produits. Qu'il s'agisse de dessins ou d'échantillons, nous avons la capacité de fabriquer les mêmes produits. Nous ne vendrons pas ces produits à d'autres, seuls les clients peuvent obtenir une autorisation.

Notez s'il vous plaît:

Veuillez utiliser une machine soudée à l'argent à haute fréquence au lieu du feu pour effectuer le brasage, le temps de soudage n'est que de quelques secondes, sinon le diamant à l'intérieur des segments sera probablement endommagé par la température élevée, puis les performances de coupe seront réduites!

Nous contacter:

Fujian Nanan *boreway* Machinery Co.,Ltd.



No.605 Huahui Center, Shuitou Town 362342 Quanzhou, Fujian, Chine



TEL: (+86) 595-86990206 /  **Fax:** (+86) 595-86990220



Mobile / WhatsApp / Wechat: (+ 86) 18650679939



Email: boreway@boreway.com