

Factory Direct Hot Press Turbo Felge 7 "konkave Sägeblätter 180mm konvexe Diamant Sandstein Marmor Schneidscheiben für Hersteller

Merkmal:

Hot Press Turbo Rim Konkave Sägeblätter

1. Bestellungen in kleinen Mengen annehmen
2. Lange Lebensdauer und stabile Leistung
3. Erstellen Sie alle Arten von Spezifikationen
4. Jedes Paket nach Kundenwunsch
5. Gutes Schnittergebnis und hohe Effizienz



1. The cutting is smooth and smooth, the cutting seam is small, and the forming is accurate.

2. Corrugated tooth shape, fast chip removal, conducive to cutting, high cutting efficiency

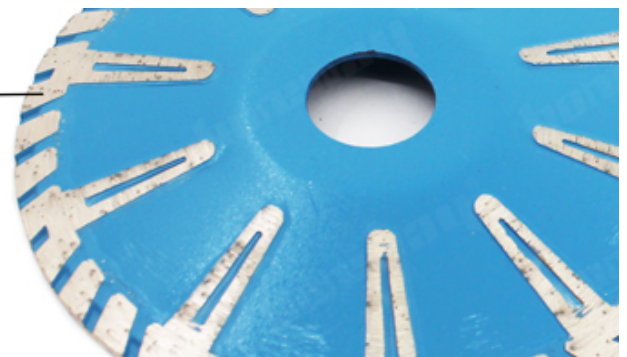

3. With T-shaped reinforced protection teeth, the service life of the saw blade is longer.



Vorteil:

Hot Press Turbo Rim Konkave Sägeblätter

1. Nassschneiden oder Nassschneiden Turbo helfen beim Abkühlen und bringen den Staub heraus, so dass es schneller und stabiler ist

2. Heißgepresste Sinterklingen bieten eine lange Lebensdauer, mit der mehrere Materialien geschnitten werden können

3. Schnelles Schneiden und Abfall. Hartes Material, Granitmarmor-Betonziegel usw.

4. Professionelles, sehr schnelles Schneiden Klinge zum Schneiden auf Granitbeton Genaue und glatte Präzisionsschnitte

Fabrik = Qualitätskontrolle = wettbewerbsfähiger Preis = eigene Technologie = OEM

Our factory use original high grade diamond



pk

Other factory mix second diamond selected from waste segment



Our blade cutting effect



pk

Other supplier blade cutting effect

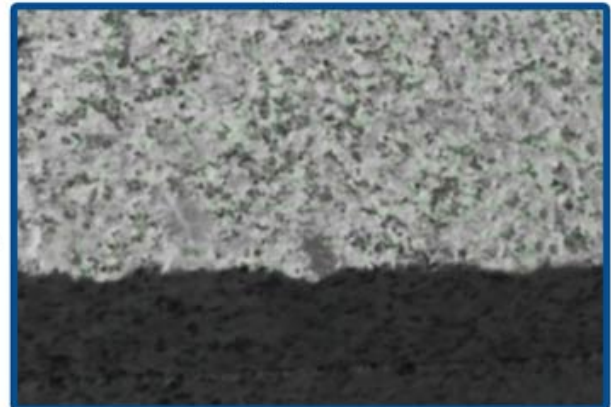

Beschreibung:

Hot Press Turbo Rim Konkave Sägeblätter Auf beiden Seiten verbessern Sie das ausgehärtete Schneiden, geringfügiges Schleifen und verhindern das Binden beim ausgehärteten Schneiden in Granit und Marmor.

S e g g m m m m m ö h e : :

2 2 2 2 3 m m

G 7 7 8 e t : :

K L e g g e n n t e t 6 t ä b l : :

O
u
t
D
o
c
u
m
e
n
t
:
S
c
h
n
e
i
d
k
l
Ä
n
g
e
s
c
h
n
e
i
d
e
n

S
i
n
t
e
M
é
H
b
ö
p
r
e
s
s
e
)

G
u
t
e
s
S
c
h
n
i
t
t
e
M
e
e
k
m
ä
t
u
n
d
h
o
h
e
E
f
f
i
z
i
e
n
z

S
t
e
i
n
,
G
r
a
n
i
t
,
F
A
h
n
e
s
e
n
,
M
e
r
m
o
r
,
B
e
t
o
n
u
s
w
.

T Shaped Turbo Segment

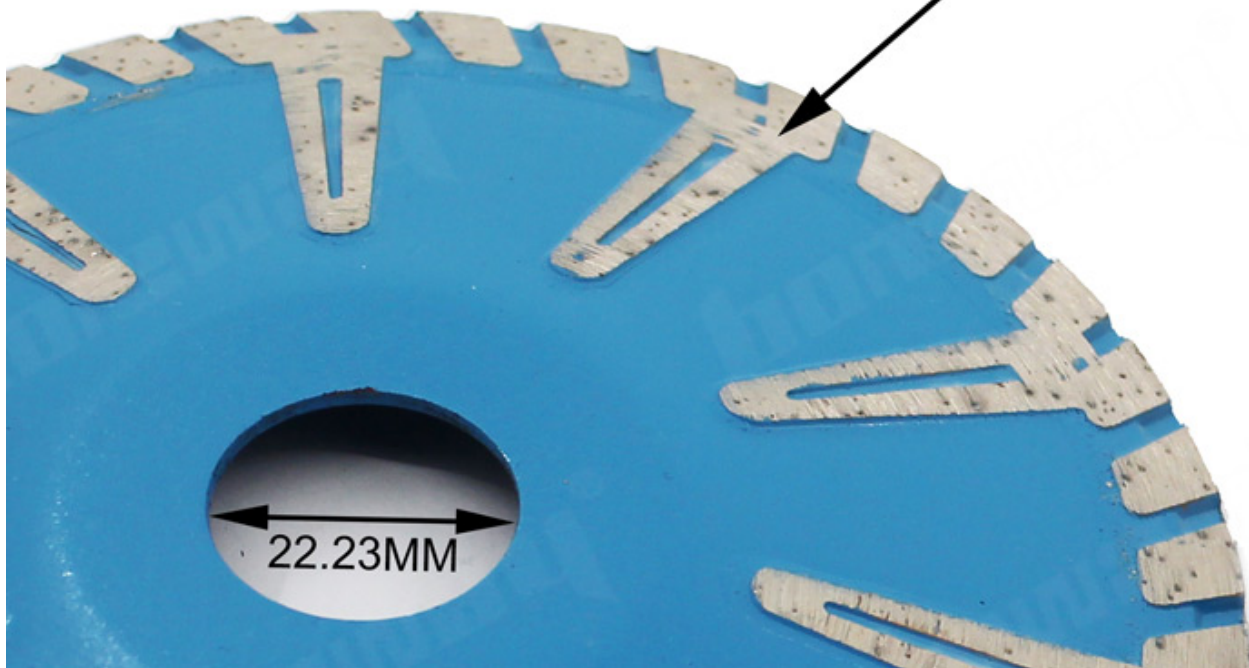

boreway®



Spezifikation:

Das Folgende sind normale Spezifikationen **Hot Press Turbo Rim Konkav-Sägeblätter:**

Die obigen Spezifikationen dienen nur als Referenz, andere Spezifikationen sind möglicherweise auf Kundenwunsch erhältlich.

boreway[®]



Anwendung:

Hot Press Turbo Rim Konkave Sägeblätter sind zum Schneiden von Granitspülen, Arbeitsplatten, Granit, Marmor, Stein, Mauerwerk, Hartziegel usw. ausgelegt.

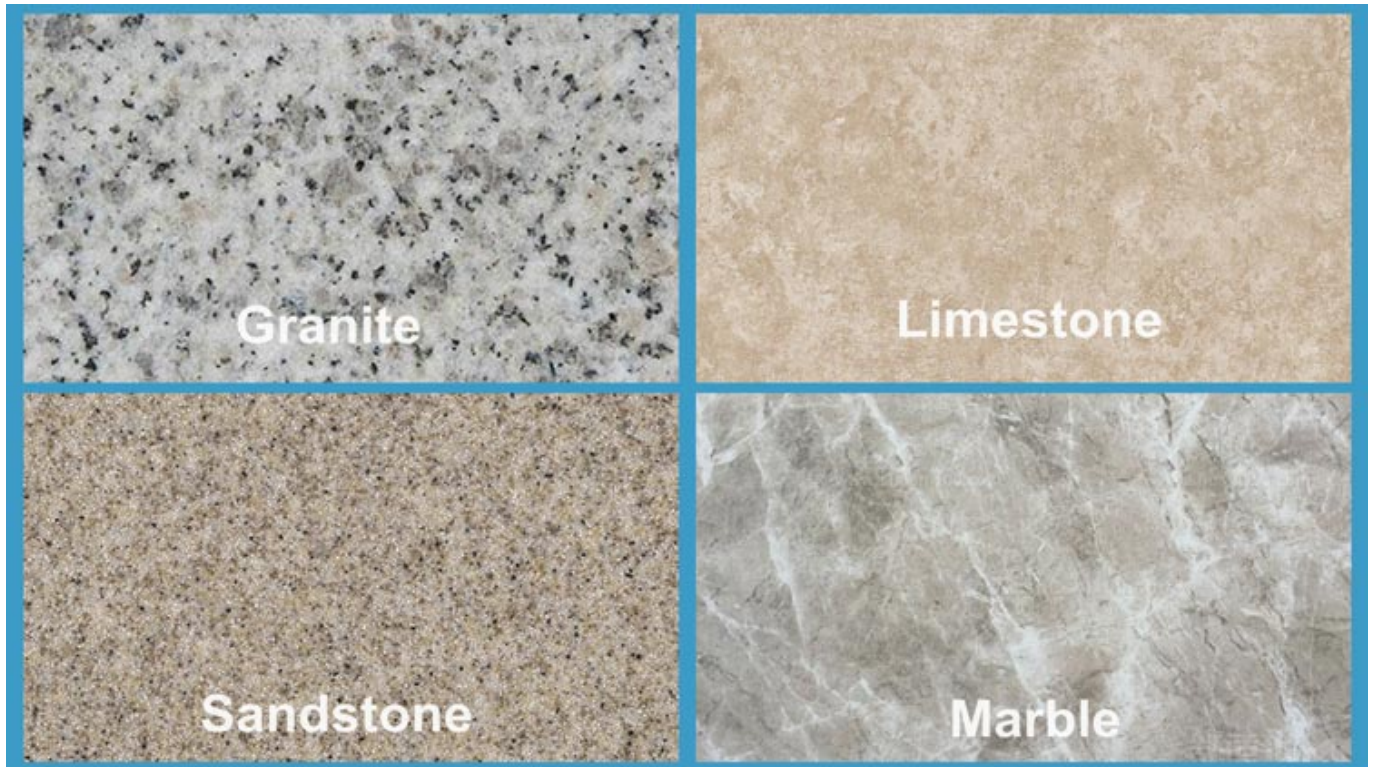

Achtung bei der Verwendung:

1. Vor dem Einbau des Sägeblattes sind Verschmutzungen zwischen Sägeblatt und Flansch zu beseitigen.

Bei der Installation des Sägeblattes muss die markierte Richtung mit der Drehung übereinstimmen

Die Richtung der Elektrowerkzeuge und des Flansches ist mit einem an den Elektrowerkzeugen befestigten Schraubenschlüssel zu befestigen.

2. Verwenden Sie kein Sägeblatt, das zum Drücken oder Abstürzen deformiert wurde.

3. Während des Betriebs muss der Bediener einen Schutzhelm, Sicherheitsschuhe und eine Schutzbrille sowie einen Schutzhandschuh tragen. Falls erforderlich, muss der Bediener zusätzlich einen Ohrstöpsel, eine Maske usw. verwenden

4. Elektrowerkzeuge müssen eine Schutzabdeckung haben.



Anwendungsmaschine:

Hot Press Turbo Rim Konkave Sägeblätter für alle Arten von manuellen Schneidemaschinen oder Winkelschleifern.

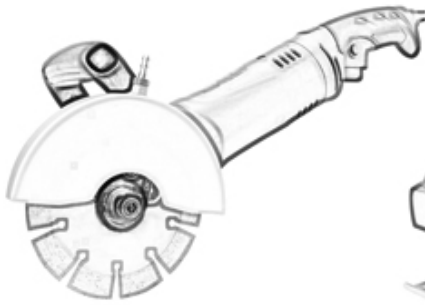

Angle Grinders Machine

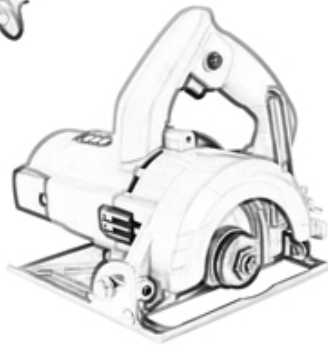

Manual Cutting Machine

Hot Press Turbo Rim Konkave Sägeblätter wird zum Schneiden von runden oder bogenförmigen Leiterplattenschutz verwendet. Der Schneideffekt sowohl an der Innen- als auch an der Außenseite ist ebenfalls hervorragend.



Verwandte Produkte:

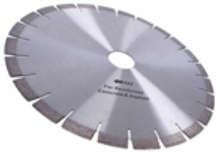

Boreway Machinery Co.,Ltd
www.fordiamondtools.com
www.diamondtools.top

14 Zoll Silent Diamond Betonsägeblatt



Boreway Machinery Co.,Ltd
www.diamondtools.top
www.boreway.net

Kreissägeblatt Segmente für Block Stein

Über uns:



Verpackung & Lieferung:

PS:

1. Werkzeugverpackung in Kartonschachteln
2. Durch Luft / Meer für Batch-Waren, Flughafen / Hafen Empfang
3. Weniger als 45 kg, in der Regel per Express (Tür zu Tür)
4. Wenn Werkzeuge in großen Mengen vorhanden sind, werden sie in Holzkisten verpackt



Unser Service:

1. Geringe Bestellmenge: Sie kann die von Ihnen benötigte Testbestellung erfüllen.
2. Schnelle Lieferung: Wir erhalten tolle Rabatte von Spediteuren.
3. OEM Akzeptabel: Wir können nach Ihren Mustern oder Zeichnungen produzieren.
4. Gute Qualität: Wir haben ein strenges Qualitätskontrollsystem. Hat einen guten Ruf auf dem Markt.
5. Guter Service: Wir betrachten unsere Kunden als Gott mit einem hohen Maß an Professionalität und Begeisterung.

FAQ:

1. Woher kennen wir Ihre Qualität, wenn wir Ihr Produkt bestellen möchten?

Sie können mit einer kleinen Bestellung testen, und dann werden Sie die Qualität kennen. Heutzutage verwenden viele Menschen auf der Welt chinesische Produkte aufgrund ihrer

hohen Qualität und hohen Kostenleistung. Wir sind ein professioneller Diamantwerkzeughersteller mit mehr als 8 Jahren Erfahrung in der Herstellung.

2. Können Sie kostenlos Muster zur Verfügung stellen?

Wir bieten keine kostenlosen Muster an. Aufgrund unserer jahrelangen Erfahrung glauben wir, dass Kunden sie aufgrund ihrer zuverlässigen Qualität wollen werden. Durch den Kauf von Mustern werden wir sie schätzen und schätzen und dafür sorgen, dass sie mehr bekommen.