

## Produktbeschreibung:

**Kontinuierliche Rim-Diamantschneidklingen für Lieferanten** ist ein besonders stabiles und reifes Diamantsägeblatt,

Besonders geeignet zum Schneiden von Keramiken, Porzellan, Vitrifizierten Fliesen, Granit, Steinzeug, Hartfliesen und anderem Stein.

Durch kontinuierliche Rand-Diamantschneidklingen können die Schneidreibung viel reduzieren, die Plattenebene verbessern, Energie sparen.

## Feature:

Schneidmethode: Nassschneiden, Trockenschneiden.

Schnelles Schneiden und langes Leben, stabile Leistung.

Hochwertiges industrielles Diamantkorn wurde im Segment verwendet

Schneller Andow-Abfall-Hartmaterial, Granit-Marmorfliesen-Keramikziegel usw.,

Heißgepresste Sinterklingen bieten ein langes Arbeitsleben, das Multi-Materials schneiden kann

Rundkreis-Porzellanbetonschneidklinge kann mit der Schneidreibung viel reduzieren, die Plattenfläche verbessern, Energie sparen.

([Diamantkreissägeblattschweißmaschine in China](#))

## Produktspezifikation:

**Die folgenden sind die normalen Spezifikationen unserer kontinuierlichen Rim-Diamantschneidklingen:**

Durchmesser	Dicke	Inneres Loch	Segmenthöhe
6 Zoll, 150mm	2,6 mm	22,23 mm	8mm

**Normaler Spezifikation von Diamant-Sägeblatt-Lieferanten:**

Durchmesser	Bohrt	Segment	Segmente	Segment
-------------	-------	---------	----------	---------

Zoll / mm		Größe (mm)	Breite (mm)	Dicke (mm)	Höhe (mm)
4.	105.	16./20 22.23. 25.4. 50.	35.	1.8.	8/10/12.
4.3.	110.		32.3.	1.8.	8/10/12.
4.5.	115.		38.5.	1.8.	8/10/12.
5.	125.		37.5.	2.0.	8/10/12.
6.	150.		33.5.	2.2.	8/10/12.
7.	180.		35.	2.4.	8/10/12.
8.	200.		39.2.	2.4.	8/10/12.
9.	230.		34.4.	2.6.	8/10/12.

Die oben genannten Spezifikationen dienen als Referenz, andere Spezifikationen können von Kunden bestellt werden. ([Best Price Diamond Saw Blade Hersteller](#))

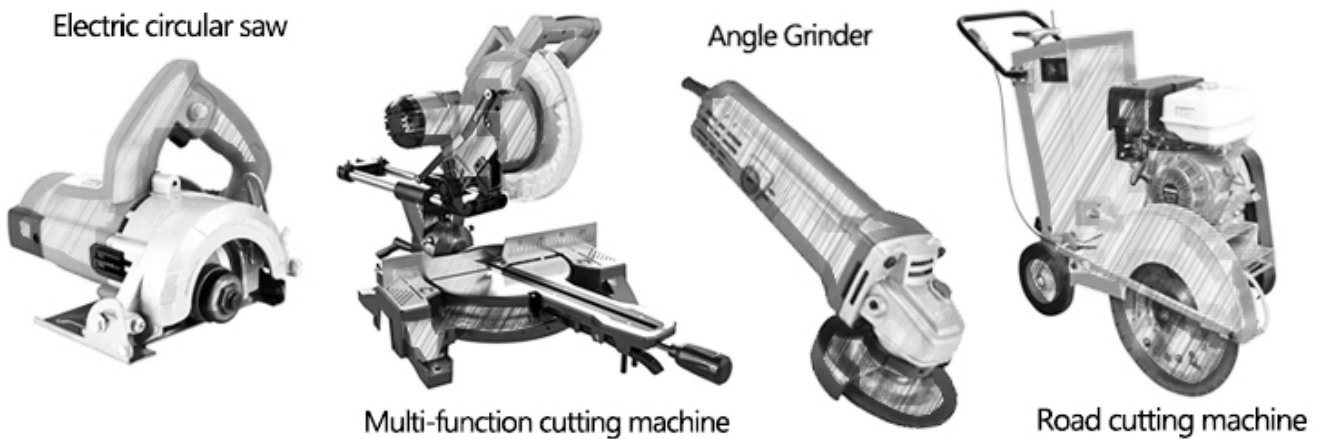
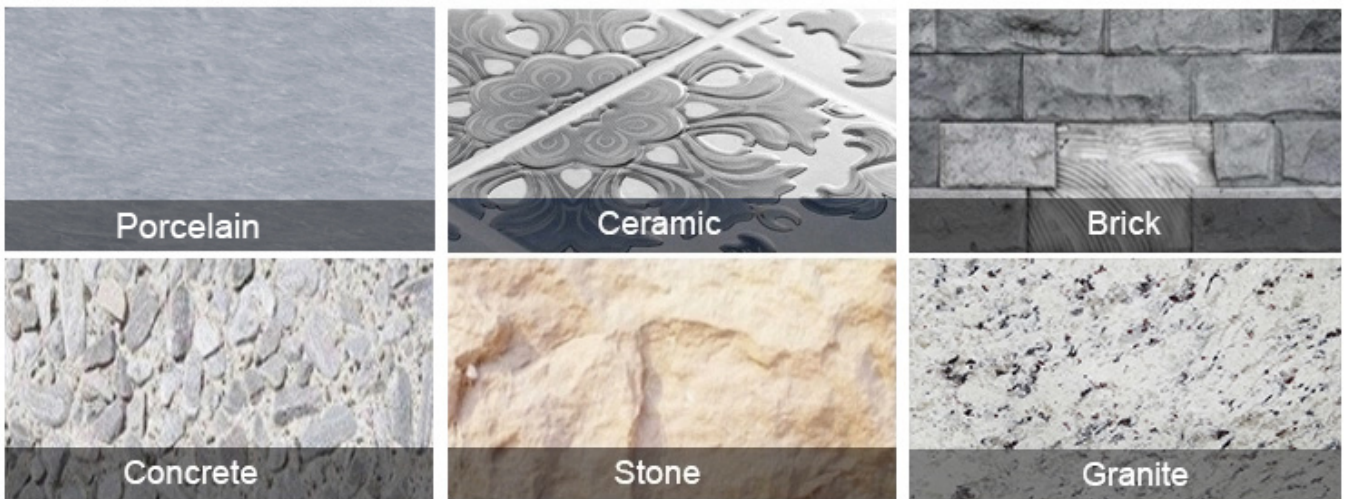

**Produkt Show**

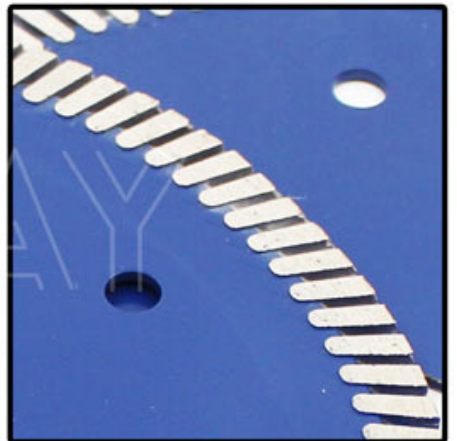
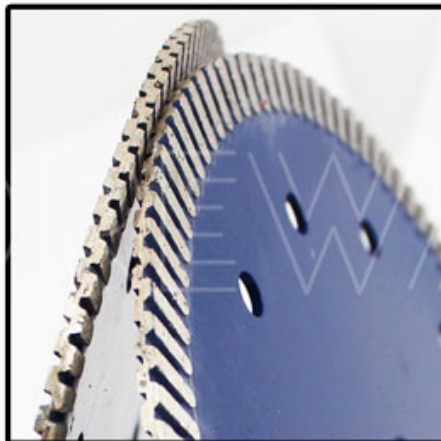
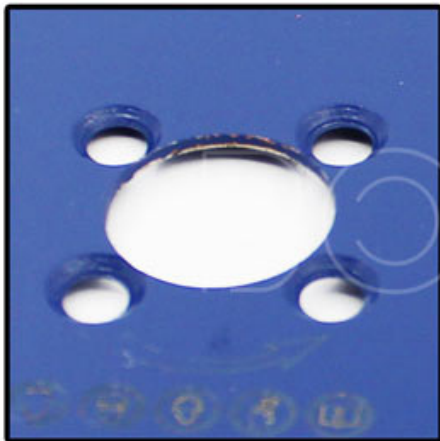

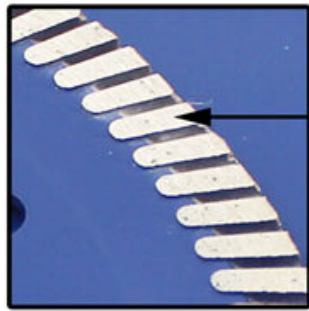

Fine Tooth Turbo Segment

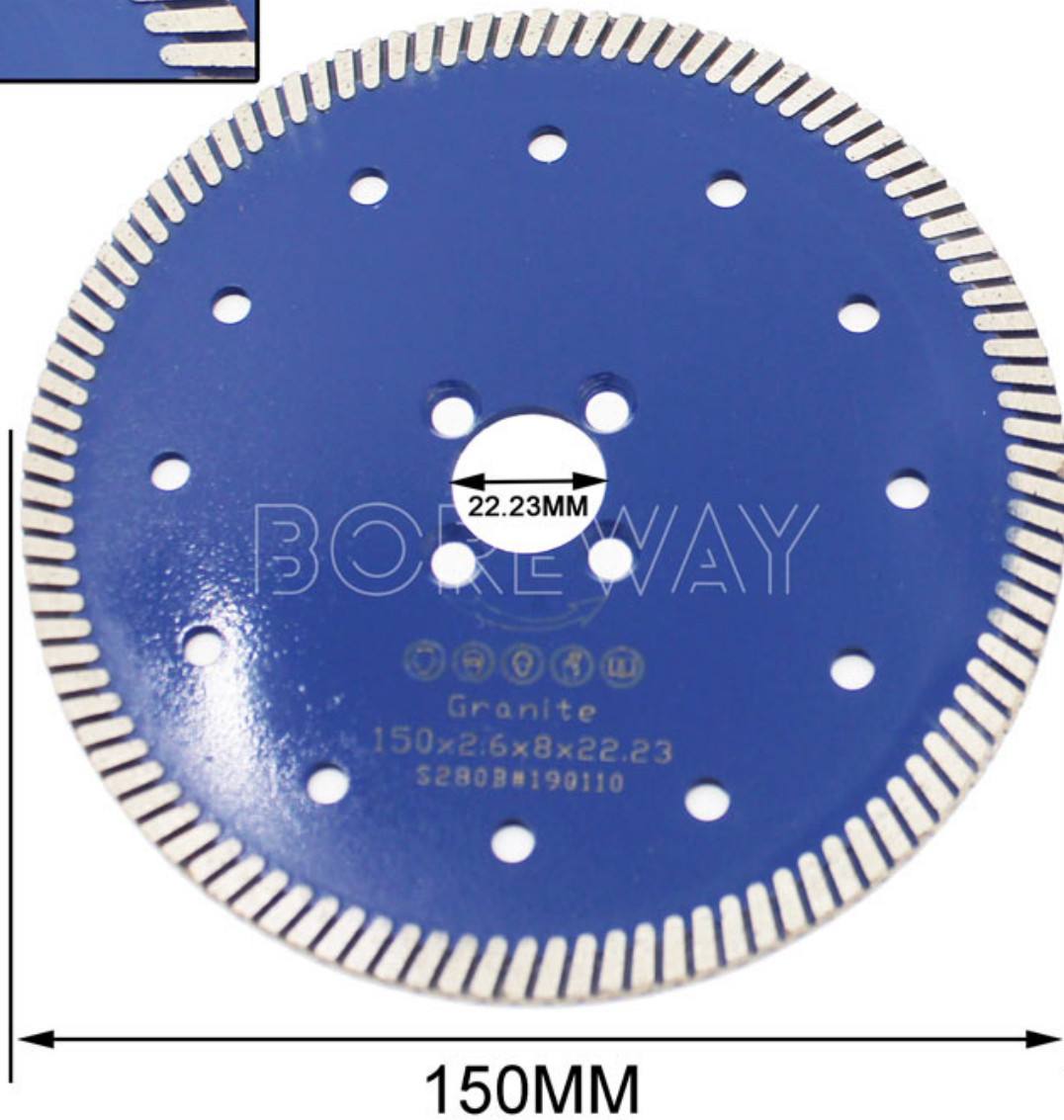

150MM  
Diamond Saw Blade For Granite





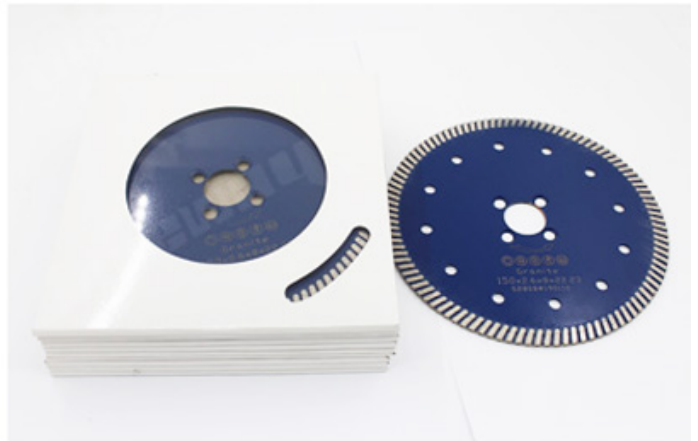
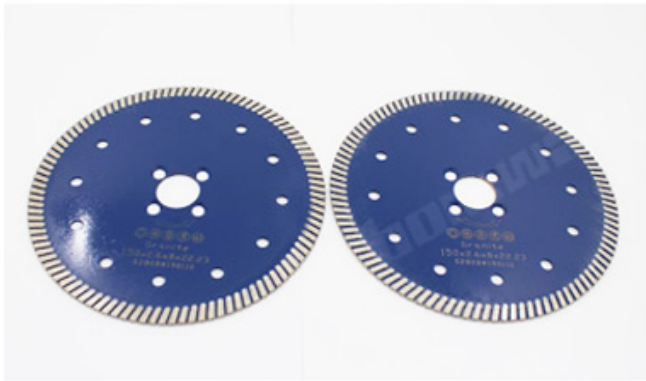

### Anwendung:

Dauerrand-Diamantschneidklingen verwenden für manuelle, pneumatische Schneidemaschine, Winkelschleifer.

### Aufmerksamkeit beim Gebrauch:

1. Bevor Sägeblatt installiert, werden Börsennutzungen, die sich zwischen Sägeblatt und Flansch anhaften, entfernt, entfernt,  
Bei der Installation von SAW-Klinge muss die markierte Richtung mit dem rotierenden eingehalten werden  
Richtung elektrischer Werkzeuge und Flansch, deren Schraubenschlüssel an elektrischen Werkzeugen befestigt ist.
2. Verwenden Sie kein Sägeblatt, das verformt wurde, um abgestürzt zu werden.
3. Beim Betrieb muss der Betreiber Sicherheitshelm, Sicherheitsschuhe und Brille, Schutzhandschuh, zusätzlich tragen, wenn nötiger Bediener den Ohrstöpsel, Mask und so weiter verwenden muss
4. Elektrische Werkzeuge müssen Schutzabdeckung haben.

### Bitte informieren Sie sich bitte, wenn die Bestellung auf Bestellung folgt:

1. Bladen-Breite (2.8-9,5 mm)

2. Was mit Flanschloch (ja / nein)
- 3..länge des Diamantsegments (40/22mm)
- 4.Segmenthöhe (8/10/12/13/15/15/20/31/13/15/20)
- 5.Staw-Blade-Verwendung (Trockenschneiden / Nassschneiden / Schleifen)
- 6.Was sind die Durchmesser der Sägeblätter (105-250 mm und 250-3500 mm)
- 7.Produktionsprozess (Sintern, Schweißen, Galvanisieren, Löten, Einfügen)
- 8.Aw-Blade-Innenloch (16/20, 22.23, 25,4, 50, 50/60, 60/80, 90/100, 100/120 mm)
- 9.Aw-Blade-Typ (Segmentzahn, kontinuierliche, Bandsäge, Bandsäge, Drahtsäge, kombinierte Säge, Bogenfolie, Schlitzsägeblatt)
- 10.sägeblatttyp: segmentierter, kontinuierlicher Rand, segmentierter Turbo, T-förmig mit geschützten Zähnen, segmentierter Turbo mit Schutzzähnen usw.
- 11.Kutting Werkzeugtyp: Kreissägeblatt, Bandsäge, Bandsäge, Drahtsäge, Multi-Klingen, Tuck-Punkt-Klingen usw.
- 12.Kuttmaschine (manuell, pneumatische Schneidemaschine, Winkelschleife, Brückenschneidemaschine, manuelle Schneidemaschine, Desktop-Schneidemaschine, Infrarot-Schneidemaschine, Marmormaschine, Straßencarving-Maschine)
- 13.Kräuße Objekte (Granit, Marmor, Quarzstein, Glas, Jade, Terrazzo, Beton, Keramik, Keramikfliesen, künstlicher Stein, Sandstein, Kalkstein, mikrokristalliner Stein, Basalt und andere Materialien)

**Fabrikhow.**





## FAQ

### **1. Wie könnten wir die Qualität kennen, wenn wir Ihre Produkte bestellen wollen?**

Bitte testen Sie sie einfach mit einer sehr kleinen Reihenfolge, dann kennst du die Qualität. Derzeit, so viele Menschen auf der Welt, um chinesische Produkte aufgrund der hohen Qualität und der wettbewerbsfähigsten Preise zu nutzen. Wir sind ein professioneller Hersteller, um Diamantwerkzeuge seit über 8 Jahren zu liefern. Jedenfalls ist die Bestätigung unserer Produktqualität, eine kleine Testreihenfolge für das Testen erforderlich.

### **2. Können Sie kostenlose Proben anbieten?**

Wir bieten keine kostenlosen Proben an, nach unseren langjährigen Erfahrung, wir glauben, dass die Leute die Proben durch Bezahlen bekommen, sie werden schätzen und schätzen mehr, was sie bekommen. Wir sind jedoch bereit, unseren potenziellen Kunden einen



speziellen Rabatt zu geben, den sie zum Testen verwendet werden. Es ist sehr wichtig, uns ein Feedback zu geben, wir schätzen es.

### **3.Does Ihr Unternehmen akzeptiert maßgeschneidert?**

Sicher akzeptieren wir es. Inklusiv Differenzcolor, Korn usw. Können wir auch Ihr eigenes Logo und Ihre Marke auf dem Pad markieren. Jede neue Produkte, die wir für Sie produzieren möchten, senden Sie uns einfach Ihre Zeichnung oder Ihre Probe, wir produzieren dieselbe. Wir werden diese Art von Produkten nicht nur an andere Kunden verkaufen, wenn wir Ihre Erlaubnis erhalten.

### **Logistik:**

Musterbestellung Schiff per DHL, UPS, FedEx, TNT, EMS etc

Für die Massenauftragslieferung kann optional mit Begriffen von EXROD, FOB, CNF, CIF mit Luft oder auf dem Seefahrer basierend auf dem Spediteur des Käufers oder von unserem Käufer



### **Kontaktiere uns:**

**Fujian Nanan *boreway* Machinery Co.,Ltd.**



No.605 Huahui Center, Shitou Town 362342 Quanzhou, Fujian, China



**Tel:** (+86) 595-86990206 /  **Fax:** (+86) 595-86990220



**Mobil / WhatsApp / WECHAT:** (+ 86) 18650679939.



**Email:** [boreway@boreway.com](mailto:boreway@boreway.com).



**Lyon Chang.**