

Boreway konvexe T-Form Turbo Segmentierte konkave Klinge 180 mm gebogen
Diamantschneiden Granitschneidscheiben Großhändler 7 " Konturschnitt mit einer Klinge

Vorteil:

7 " Konturschnitt mit einer Klinge

1. Nassschneiden oder Nassschneiden Turbo helfen beim Abkühlen und bringen den Staub heraus, so dass es schneller und stabiler ist
2. Heißgepresste Sinterklingen bieten eine lange Lebensdauer, mit der mehrere Materialien geschnitten werden können
3. Schnelles Schneiden und Abfall. Hartes Material, Granitmarmor-Betonziegel usw.
4. Professionelles, sehr schnelles Schneiden Klinge zum Schneiden auf Granitbeton Genaue und glatte Präzisionsschnitte

Fabrik = Qualitätskontrolle = wettbewerbsfähiger Preis = eigene Technologie = OEM

Our factory use original
high grade diamond



pk

Other factory mix second
diamond selected from
waste segment



Our blade cutting effect



pk

Other supplier blade
cutting effect

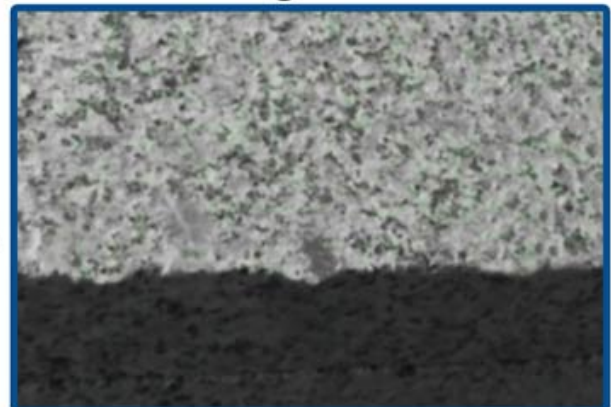

7 " Konturschnitt mit einer Klinge

1. Unser Preis ist wettbewerbsfähig
2. Bestellungen in kleinen Mengen annehmen
3. Lange Lebensdauer und stabile Leistung
4. Erstellen Sie alle Arten von Spezifikationen
5. Jedes Paket nach Kundenwunsch
7. Gutes Schnittergebnis und hohe Effizienz



1. The cutting is smooth and smooth, the cutting seam is small, and the forming is accurate.

2. Corrugated tooth shape, fast chip removal, conducive to cutting, high cutting efficiency

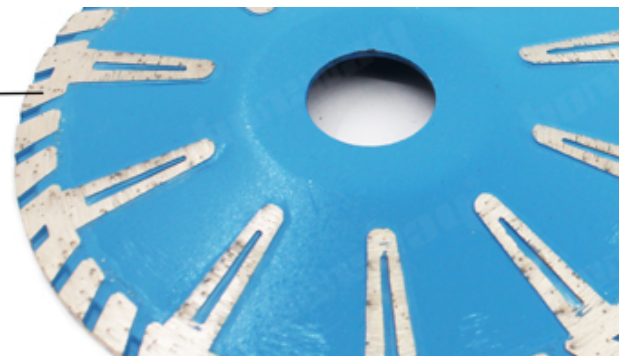

3. With T-shaped reinforced protection teeth, the service life of the saw blade is longer.



Beschreibung:

7 " Konturschnitt mit einer Klinge Auf beiden Seiten verbessern Sie das ausgehärtete Schneiden, geringfügiges Schleifen und verhindern das Binden beim ausgehärteten Schneiden in Granit und Marmor.

S e g g m m m m ö h e : :

2 2 2 2 3 m m

G 7 7 8 e t : :

K L e g g e n n t e t 6 t ä b l : :

O
u
t
D
I
r
e
c
t
o
r
:
S
c
h
n
e
i
d
k
l
i
n
g
e
s
c
h
n
e
i
d
e
n

S
i
n
t
e
M
é
H
b
ö
ö
p
r
e
s
s
e
)

G
u
t
e
s
S
c
h
n
i
t
t
e
M
e
e
k
m
ä
t
u
n
d
h
o
h
e
E
f
f
i
z
i
e
n
z

S
t
e
i
n
,
G
r
a
n
i
t
,
F
A
h
n
e
s
e
n
,
M
e
r
m
o
r
,
B
e
t
o
n
u
s
w
.

boreway[®]



Spezifikation:

Das Folgende sind normale Spezifikationen **7 " Konturschnitt mit einer Klinge:**

Die obigen Spezifikationen dienen nur als Referenz, andere Spezifikationen sind möglicherweise auf Kundenwunsch erhältlich.

Anwendung:

7 " Konturschnitt mit einer Klinge sind zum Schneiden von Granitspülen, Arbeitsplatten, Granit, Marmor, Stein, Mauerwerk, Hartziegel usw. ausgelegt.

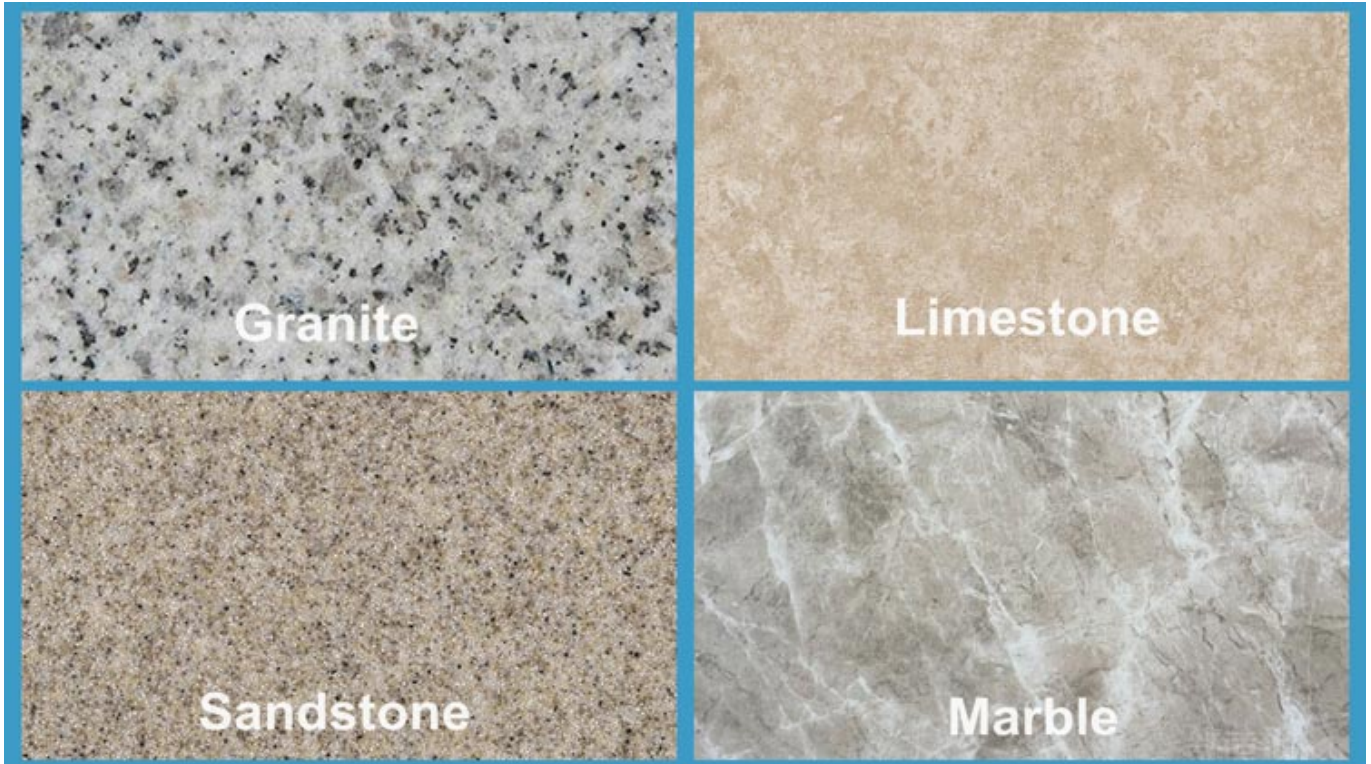

Achtung bei der Verwendung:

1. Vor dem Einbau des Sägeblattes sind Verschmutzungen zwischen Sägeblatt und Flansch zu beseitigen.

Bei der Installation des Sägeblattes muss die markierte Richtung mit der Drehung übereinstimmen

Die Richtung der Elektrowerkzeuge und des Flansches ist mit einem an den Elektrowerkzeugen befestigten Schraubenschlüssel zu befestigen.

2. Verwenden Sie kein Sägeblatt, das zum Drücken oder Abstürzen deformiert wurde.

3. Während des Betriebs muss der Bediener einen Schutzhelm, Sicherheitsschuhe und eine Schutzbrille sowie einen Schutzhandschuh tragen. Falls erforderlich, muss der Bediener zusätzlich einen Ohrstöpsel, eine Maske usw. verwenden

4. Elektrowerkzeuge müssen eine Schutzabdeckung haben.

Anwendungsmaschine:

Konkave Diamantklinge mit durchgehendem Turborand für alle Arten von manuellen Schneidemaschinen oder Winkelschleifern.

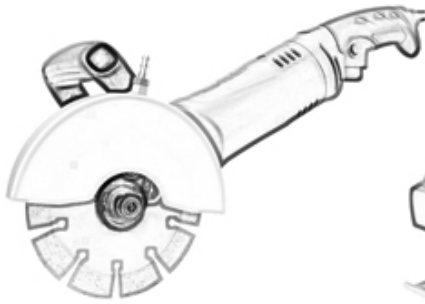

Angle Grinders Machine

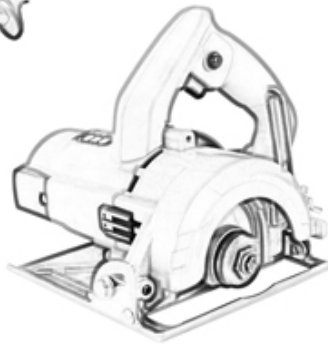

Manual Cutting Machine

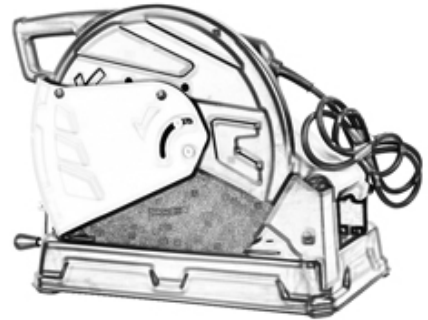



Verwandte Produkte:



Boreway Machinery Co., Ltd
www.fordiamondtools.com
www.diamondtools.top

[1000 mm Wet Use Diamond Segment](#)



Boreway Machinery Co., Ltd
www.fordiamondtools.com
www.diamondtools.top

[350 mm schnelles Segment Diamant-Sägeblatt](#)

Über uns:



Verpackung & Lieferung:

PS:

1. Werkzeugverpackung in Kartonschachteln
2. Durch Luft / Meer für Batch-Waren, Flughafen / Hafen Empfang
3. Weniger als 45 kg, in der Regel per Express (Tür zu Tür)
4. Wenn Werkzeuge in großen Mengen vorhanden sind, werden sie in Holzkisten verpackt



Unser Service:

1. Geringe Bestellmenge: Sie kann die von Ihnen benötigte Testbestellung erfüllen.
2. Schnelle Lieferung: Wir erhalten tolle Rabatte von Spediteuren.
3. OEM Akzeptabel: Wir können nach Ihren Mustern oder Zeichnungen produzieren.
4. Gute Qualität: Wir haben ein strenges Qualitätskontrollsystem. Hat einen guten Ruf auf dem Markt.
5. Guter Service: Wir betrachten unsere Kunden als Gott mit einem hohen Maß an Professionalität und Begeisterung.

FAQ:

1. Woher kennen wir Ihre Qualität, wenn wir Ihr Produkt bestellen möchten?

Sie können mit einer kleinen Bestellung testen, und dann werden Sie die Qualität kennen. Heutzutage verwenden viele Menschen auf der Welt chinesische Produkte aufgrund ihrer hohen Qualität und hohen Kostenleistung. Wir sind ein professioneller Diamantwerkzeughersteller mit mehr als 8 Jahren Erfahrung in der Herstellung.

2. Können Sie kostenlos Muster zur Verfügung stellen?

Wir bieten keine kostenlosen Muster an. Aufgrund unserer jahrelangen Erfahrung glauben wir, dass Kunden sie aufgrund ihrer zuverlässigen Qualität wollen werden. Durch den Kauf von Mustern werden wir sie schätzen und schätzen und dafür sorgen, dass sie mehr

bekommen. Wir sind bereit, unseren potenziellen Kunden einen Sonderrabatt auf Muster anzubieten. Es ist sehr wichtig, dass Sie uns Feedback geben, und wir werden es zu schätzen wissen.

3. Akzeptiert Ihr Unternehmen Anpassungen?

Selbstverständlich akzeptieren wir Anpassungen. Einschließlich verschiedener Farben, Schneidobjekte usw. Wir können auch Ihr eigenes Etikett und Ihre eigene Unternehmensmarke kennzeichnen. Wenn Sie möchten, dass wir neue Produkte für Sie herstellen, senden Sie uns einfach Ihre Produkte. Ob Zeichnungen oder Muster, wir haben die Möglichkeit, dieselben Produkte herzustellen. Wir werden diese Produkte nicht an Dritte verkaufen, nur Kunden können die Erlaubnis erhalten.

Bitte beachten Sie:

Bitte verwenden Sie eine hochfrequente Silberschweißmaschine anstelle von Feuer, um das Löten durchzuführen. Die Schweißzeit beträgt nur wenige Sekunden. Andernfalls wird der Diamant in den Segmenten wahrscheinlich durch die hohe Temperatur beschädigt, und die Schneidleistung wird verringert.

Kontaktiere uns:

Fujian Nanan **boreway** Machinery Co.,Ltd.



Nr.605 Huahui Center, Stadt Shuitou 362342 Quanzhou, Fujian, China



TEL: (+86) 595-86990206 /



Fax: (+86) 595-86990220



Mobil / WhatsApp / Wechat: (+ 86) 18650679939



Email: boreway@boreway.com