

T-образная головка Дисковая пила Алмазный острый режущий диск для камня
Профессиональный качественный отрезной диск для влажного использования для поставщиков

Преимущество:

Круглый алмазный острый режущий диск T Head

1. Спеченный сегмент
2. обеспечивает быстрый, гладкий срез
3. Для легких или средних фрезы
4. Может использоваться влажным или сухим. Влажное использование рекомендую
5. Базовое качество алмазов и экономичность резки
6. Предназначен для резки кирпича / блока, брусчатки, бетона и камня.
7. сегменты растения простираются вниз в ядро, чтобы помочь замедлить процесс износа, увеличивая срок службы лезвия

Фабрика = Контроль качества = Конкуренетоспособная цена = Собственная технология = OEM

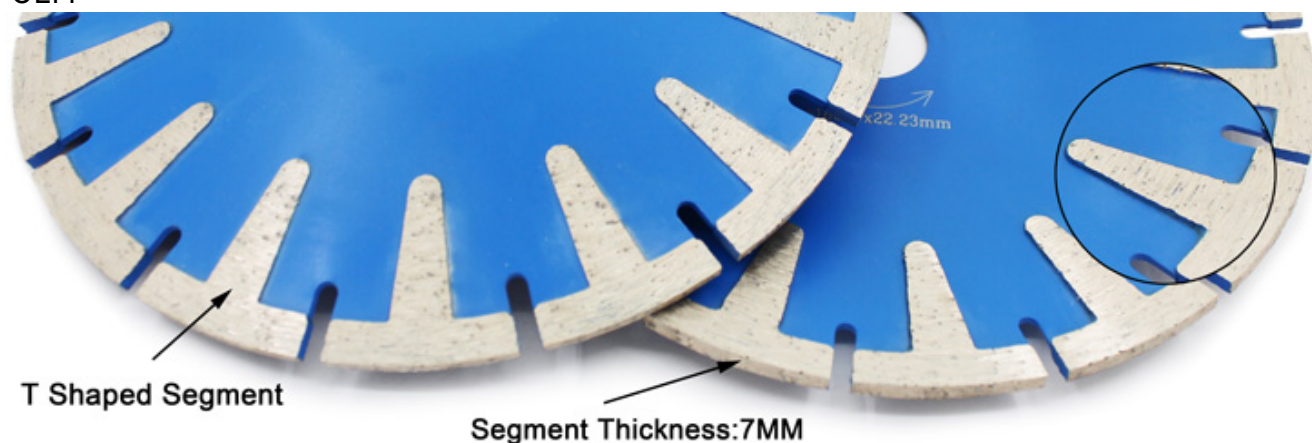

Описание:

Круглый алмазный острый режущий диск T Head подходит для резки твердых, средних и мягких камней, таких как гранит, мрамор, песчаник, известняк и т. д. Подходит для всех видов машин ручной резки или угловых шлифовальных машин.

Высота сегмента:	8мм
лопасть Материал:	ромб
Вид бизнеса:	производитель
Размер:	4Дюймы, 105мм
Диаметр отверстия:	20мм, 22.23mm
Тип:	Вогнутый режущий диск
Тип сегмента:	Turbo, Непрерывный обод, сегментированный, вогнутый.

Заявка:

Бетон, Плитка, Асфальт, Камень, мрамор, гранит и др.

BOPEWAЧ[®]



Спецификация:

Ниже приведены нормальные характеристики **Круглый алмазный острый режущий диск T Head:**

Диаметр	Отверстие (мм)	Высота сегмента
105 мм (4 дюйма)	20мм / 22.23mm	8мм
125 мм (5 дюймов)		
150 мм (6 дюймов)		
180 мм (7 дюймов)		

Вышеприведенные спецификации приведены только для справки, другие спецификации могут быть доступны по требованию заказчика.

Our factory use original high grade diamond



pk

Other factory mix second diamond selected from waste segment



Our blade cutting effect



pk

Other supplier blade cutting effect

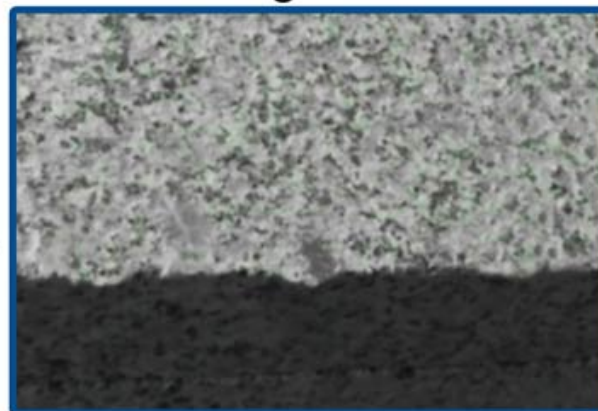

Характерная черта:

Круглый алмазный острый режущий диск T Head

1. Алмазный вогнутый пильный диск
2. Сухое и мокрое использование для лучшей производительности
3. Непрерывные изменения делают резку более гладкой.
4. Защитите зубы, чтобы предотвратить повреждение субстрата.

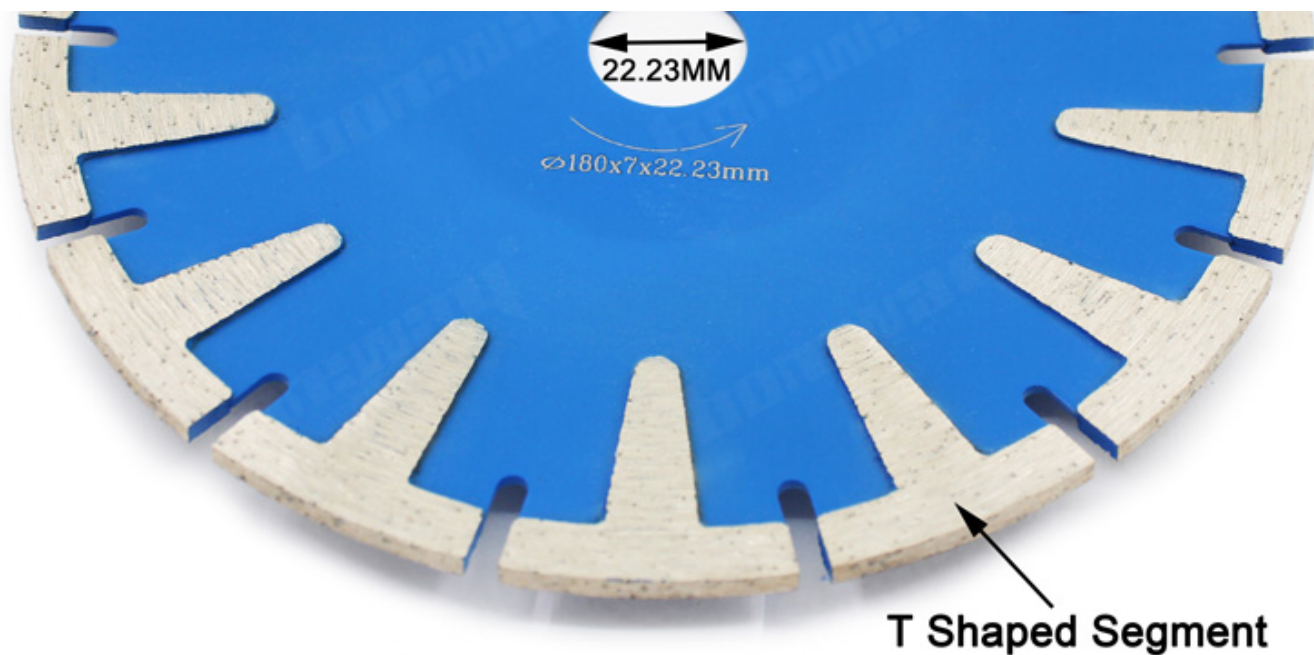

Приложения:

Круглый алмазный острый режущий диск T Head для ручного захвата дисковой пилы и угловых шлифовальных машин. Обеспечить быструю, свободную, плавную резку кирпича, плитки, бетона, камня и других строительных материалов.

Поскольку размер пильного диска небольшой и средний, его легко использовать, при резке нет деформации, гибкое использование, является наиболее часто используемым из серии алмазных отрезных дисков.

Горячее спекание или отжигание, сухое или влажное использование!





Применение машины:

Круглый алмазный острый режущий диск T Head

- а) Гладкая и быстрая резка и изгиб.
- б) длительный срок службы и стабильная работа
- в) конкурентоспособная цена и высокое качество
- г) Сухая или влажная резка и изгиб.
- д) цвет может быть сделан на основе клиента

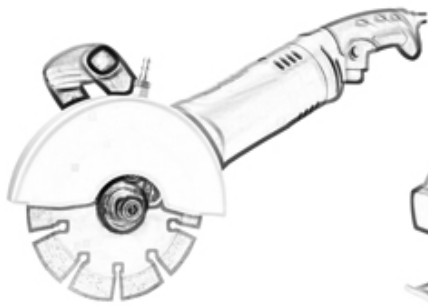

Angle Grinders Machine

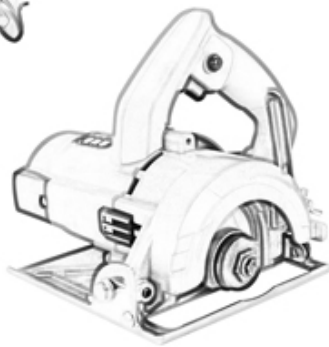

Manual Cutting Machine

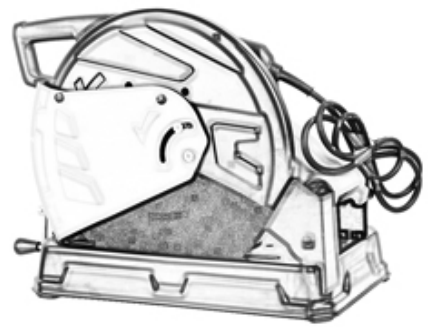

Круглый алмазный острый режущий диск T Head для всех видов машин ручной резки или угловых шлифовальных машин.



Внимание при использовании:

1. Перед установкой пильного полотна необходимо удалить загрязнения, прилипшие между пильным полотном и фланцем.
при установке пильного полотна отмеченное направление должно соответствовать вращающемуся направлению электроинструмента, а фланец должен быть закреплен гаечным ключом, прикрепленным к электроинструменту.
2. Не используйте пилы, которые были деформированы из-за того, что были нажаты или разбиты.
3. При работе оператор должен носить защитный шлем, защитную обувь и защитные очки, защитную перчатку, а также, при необходимости, оператор должен использовать беруши, маску и т. Д.
4. Электроинструменты должны иметь защитную крышку.

Сопутствующие товары:



Boreway Machinery Co.,Ltd
www.diamondtools.top
www.boreway.net



Boreway Machinery Co.,Ltd
www.diamondtools.top
www.boreway.net

[Серебряный сегмент алмазной пилы](#) [Канатная пила для резки мягкой каменной керамики](#)

О нас:

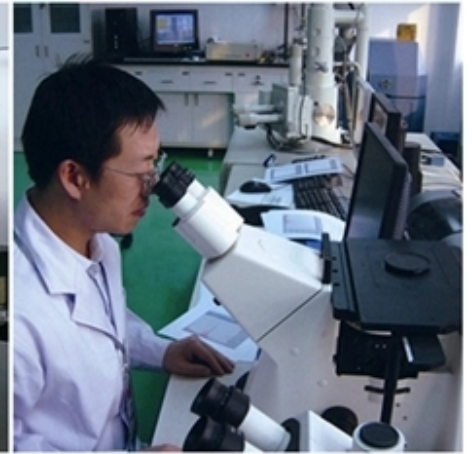



Упаковка & Доставка:

PS:

1. Инструменты упаковки в картонные коробки
2. По воздуху / морю для партии товаров, аэропорт / порт получения
3. Меньше, чем 45 кг, как правило, доставка экспресс (от двери до двери)
4. Когда инструменты в больших количествах, они упаковывают в деревянные ящики



Наш сервис:

1. Низкое количество заказа: он может удовлетворить тестовый заказ вам нужно.
2. Быстрая доставка: мы получаем большие скидки от экспедиторов.
3. OEM приемлемо: мы можем изготовить по вашим образцам или чертежам.
4. Хорошее качество: у нас есть строгая система контроля качества. Имеет хорошую репутацию на рынке.
5. Хороший сервис: мы считаем наших клиентов Богом с высоким уровнем профессионализма и энтузиазма.

ЧАСТО ЗАДАВАЕМЫЕ ВОПРОСЫ:

1. Если мы хотим заказать ваш продукт, как мы узнаем ваше качество?

Вы можете проверить с небольшим заказом, и тогда вы будете знать качество. В настоящее время многие люди в мире используют китайские продукты из-за их высокого качества и высокой стоимости. Мы являемся профессиональным производителем алмазного инструмента с более чем 8-летним опытом производства.

2. Можете ли вы предоставить образцы бесплатно?

Мы не предоставляем бесплатные образцы. Основываясь на многолетнем опыте, мы считаем, что клиенты будут хотеть их из-за их надежного качества. Приобретая образцы, мы будем дорожить и ценить их и заставлять получать больше. Мы готовы

предложить нашим потенциальным клиентам специальную скидку на образцы. Очень важно, чтобы вы дали нам обратную связь, и мы это оценим.

3. Ваша компания принимает настройки?

Конечно, мы принимаем настройки. Включая различные цвета, режущие предметы и т. Д. Мы также можем пометить свой собственный лейбл и бренд компании. Если вы хотите, ч